

# Návod k obsluze

# Janome MC 400E

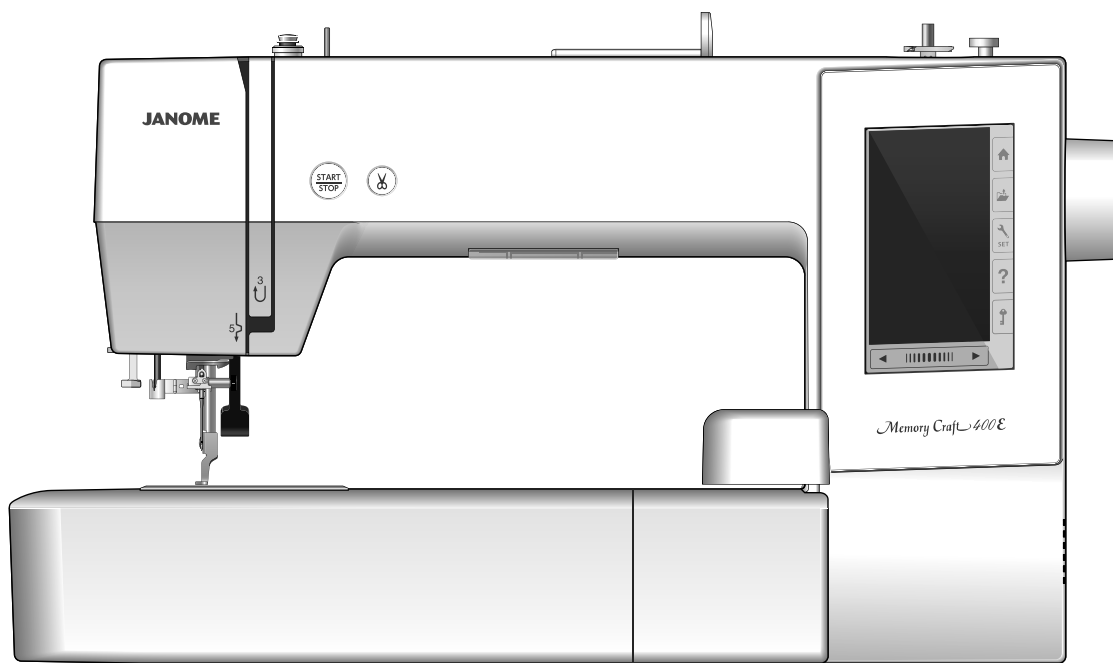



# Důležité bezpečnostní pokyny

Při používání elektrických zařízení je třeba dbát základních bezpečnostních pokynů, včetně následujících: Tento šicí stroj je navržen a vyroben pouze pro domácí použití. Před použitím šicího stroje čtěte pečlivě tyto pokyny.

## Nebezpečí — Pro snížení rizika zásahu el. proudem:

1. Zařízení nikdy neponechávejte bez dozoru, pokud je zapnuto v el. síti.  
Vždy odpojte šicí stroj z elektrické sítě ihned po použití nebo před čištěním.

## Varování — Pro snížení rizika popálení, vznícení el. šoku, nebo zranění osob:

1. Nedovolte zařízení používat jako hračku. Pokud šicí stroj používáte v blízkosti dětí, je třeba blízkého dozoru dospělé osoby.
2. Používejte toto zařízení pouze k účelu, k jakému bylo vyrobeno a jak je popsáno v tomto návodu. Používejte pouze originální příslušenství doporučené výrobcem, jak je popsáno v tomto návodu.
3. Nikdy nepoužívejte šicí stroj, pokud má poškozený kabel nebo zástrčku, pokud nefunguje správně, bylo upuštěno nebo poškozeno nebo přišlo do styku s vodou.  
Odneste toto zařízení do nejbližšího autorizovaného servisního místa k případné opravě.
4. Nikdy nepoužívejte toto zařízení, pokud je některý z ventilačních otvorů blokován. Uchovávejte ventilační otvory a pedál stroje čisté.
5. Nikdy nevkládejte žádné předměty do otvorů stroje.
6. Nepoužívejte venku.
7. Nepoužívejte v místnostech, kde dochází k používání aerosolů (sprejů), nebo ke zpracování kyslíku.
8. Pro odpojení přepněte všechny vypínače do pozice off ("O"), poté vytáhněte přívodní kabel ze zásuvky.
9. Neodpojujte přívodní kabel taháním za kabel. Pro odpojení uchopte zástrčku, nikoliv kabel.
10. Nepřibližujte prsty k pohyblivým částem stroje. Zvláštní péči věnujte okolí jehly a ořezového ostří.
11. Vždy používejte správnou jehelní desku. Nesprávná jehelní deska může zapříčinit lámání jehel.
12. Nepoužívejte tupé či ohnuté jehly.
13. Netahejte ani nepostrkujte látku při šití. Může dojít k poškození jehly.
14. Vypněte hlavní vypínač stroje ("O"), pokud provádíte jakékoliv úpravy v oblasti jehly, jako navlékání jehly, výměnu jehly, navlékání spodní nitě nebo výměnu přítlačné patky, apod.
15. Vždy odpojte šicí stroj z elektrické sítě, pokud ostraňujete kryty stroje, nebo provádíte jakékoliv úpravy zmíněné v tomto návodu.

## Uchovejte tyto pokyny k používání

### Pouze pro Evropu:

Toto zařízení mohou používat děti od 8 let a více a osoby se sníženou schopností vnímání nebo mentálními schopnostmi, nedostatkem zkušeností a znalostí, pokud mají dozor osoby zodpovědné za jejich bezpečí a chápou rizika spojená s používáním elektrických zařízení. Děti by neměly zařízení používat jako hračku. Čištění a údržbu by děti také neměly provádět bez dozoru.

### Mimo Evropu (s výjimkou U.S.A a Kanady):

Toto zařízení není navrženo pro použití osobám (včetně dětí) se sníženou schopností vnímání nebo mentálními schopnostmi, nedostatkem zkušeností a znalostí, pokud nemají dozor osoby zodpovědné za jejich bezpečí. Na děti je třeba dohlížet, aby zařízení nepoužívaly jako hračku.



Mějte, prosím, na paměti, že toto zařízení je třeba bezpečně recyklovat s ohledem na platnou legislativu ohledně elektrických/elektronických zařízení dané země. V případě pochyb kontaktujte vašeho prodejce. (pouze Evropská Unie)

## OBSAH

<b>Příprava k šití</b>	
Názvy částí.....	3
Standardní příslušenství .....	4-5
Zapojení do el. sítě.....	6
Ovládací tlačítka stroje.....	6
Zdvih a spouštění přítlačné patky .....	7
Běžná tlačítka.....	7
Nasazení niťového kolíku.....	8
Přídavný niťový kolík .....	8
Navíjení cívek.....	8-10
Odstranění cívky .....	8
Navíjení cívky.....	9
Vložení cívky do cívkového pouzdra.....	10
Navlečení stroje .....	11
Integrovaný navlékač jehly.....	12
Výměna jehel.....	13
Tabulka jehel a materiálů .....	13
Nápověda na obrazovce .....	14
Odstranění a nasazení vyšivací patky .....	15
Cívkové pouzdro pro vyšívání (vyšší napětí) .....	16
Vyšivací rámečky .....	16
Stabilizátory - výztuhy .....	17
Druhy výztuh .....	17
Upevnění látky do vyšivacího rámečku .....	18
Nasazení vyšivacího rámečku do stroje .....	19
Držák nitě .....	20
Volba vestavěných výšivek .....	20
Monogramy .....	21
Funkční tlačítka .....	22
Programování monogramů .....	23-24
Změna barvy .....	23
Umístění monogramu.....	23
2-písmenný monogram .....	24
Editování monogramu .....	25
Okno - Připraven k šití.....	26-31
Funkční tlačítka .....	26
Informace o výšivce .....	26
Tlačítka steh dopředu/dozadu.....	27
Tlačítko přeskočit .....	27
Značka křížku .....	27
Tlačítko sekce barev .....	27
Tlačítko sledování .....	28
Tlačítko barva nitě/Posun.....	28
Tlačítko jemné úpravy pozice/úhlu.....	29
Rotace výšivky .....	29
Posun výšivky.....	29
Tlačítko seznamu barev .....	30
Tlačítko úpravy.....	30
Úroveň automatického nastavení napětí nitě.....	30
Odstřížení konců nití u vynechaných stehů .....	30
Tlačítko rámeček dozadu .....	31
Zahájení vyšívání .....	32
Editační mód .....	33-43
Volba velikosti rámečku .....	33
Otevření nabídky výšivek .....	33
Informace lišty editačních nástrojů.....	34
Volba vzoru .....	34
Posunutí vzoru .....	34
Duplikování vzoru.....	35
Vymazání vzoru .....	35
Změna velikosti vzoru .....	35
Rotace vzoru .....	36
Přetočení vzoru .....	36
Monogramy do oblouku.....	37
Seskupování vzorů .....	38
Úprava barev displeje .....	39
Seskupování barev .....	40
Pořadí šití .....	41
Umístění do středu.....	41
Vytváření čtverhanného rámečku .....	42
Šití jednou barvou .....	42
Zoom v editačním okně .....	43
Potravinové vzory pro aplikaci .....	44-45
Alternativní metoda .....	45
Slavnostní designy.....	46
Náramkové designy .....	47
<b>Úprava nastavení stroje</b>	
Mód nastavení stroje .....	48
Registrace vlastního nastavení.....	48
Mód běžného nastavení .....	49-50
<b>Úprava nastavení vyšivacího módu</b>	
Nastavení vyšivacího módu.....	51-54
Mód volby jazyka .....	54
Uložení a otevření souboru.....	55
Vytvoření nové složky .....	55
Smazání souboru nebo složky.....	56
Otevření souboru .....	56
Změna názvu souboru nebo složky .....	57
<b>Péče a údržba</b>	
Čištění oblasti chapače.....	58
Čištění vodičů nití.....	59
Mazání stroje .....	60-64
Problémy při šití .....	65

## Příprava k šití Názvy částí

- ① Posuvná páčka horní nitě
- ② Horní vodič nitě
- ③ Napínač horní nitě
- ④ Vodič pro navíjení spodní nitě
- ⑤ Niťový kolík
- ⑥ Držák špulek (velký)
- ⑦ Otvor pro přídavný niťový kolík
- ⑧ Ořez spodní nitě
- ⑨ Navíjecí hřídel cívek
- ⑩ Zarážka navíjecí hřídele cívek

- ⑪ Čelní kryt stroje
- ⑫ Start/stop tlačítko
- ⑬ Tlačítko odstříhu nití
- ⑭ Vizuální dotyková obrazovka
- ⑮ Vyšívací rameno

- ⑯ Ořez nití
- ⑰ Navlékač jehly
- ⑱ Šroubek
- ⑲ Vyšívací patka
- ⑳ Jehelní deska
- ㉑ Ořez nitě
- ㉒ Spodní vodič nitě
- ㉓ Šroubek jehelní svorky
- ㉔ Jehla
- ㉕ Kryt cívky
- ㉖ Tlačítko pro uvolnění krytu cívky

- ㉗ Držadlo pro přenášení
- ㉘ Ruční kolo
- ㉙ Stylus pro dotykový panel
- ㉚ USB port (typ A)
- ㉛ Páčka pro zdvih patky
- ㉜ Hlavní vypínač
- ㉝ Zásuvka pro přívodní kabel

### Poznámka:

Při přenášení šicího stroje uchopte držadlo a druhou rukou přidržujte stroj zespodu.

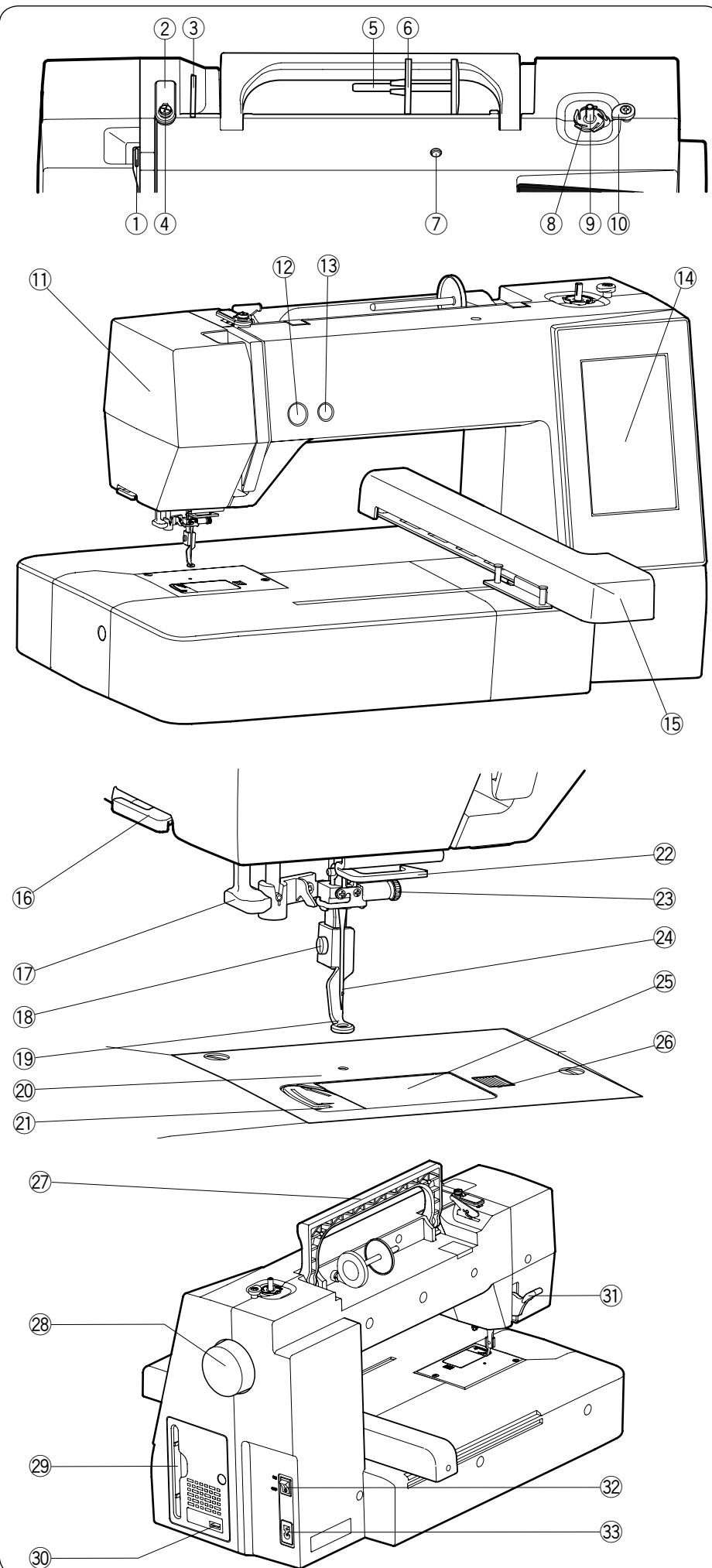

\* Vzhled a specifikace jsou předmětem změny bez předchozího upozornění.

## Standardní příslušenství

- ① Cívkvy x 5 (1 nasazena ve stroji)
- ② Šroubovák (Velký)
- ③ Šroubovací klíč (na jehelní desku)
- ④ Kartáček
- ⑤ Nůžky
- ⑥ Sada jehel
- ⑦ Držák špulek (velký) X 2 (1 nasazen na stroji)
- ⑧ Držák šulek (malý) X 2
- ⑨ Držák špulek (speciální) X 2
- ⑩ Přídavný nitový kolík
- ⑪ Speciální cívkové pouzdro pro vyšívání (vysoké napětí)\*
- ⑫ Stylus pro dotykový panel
- ⑬ Čistič cívkového pouzdra
- ⑭ Návod k obsluze
- ⑮ Průvodce
- ⑯ Šablony CD
- ⑰ Instruktažní DVD
- ⑱ Měkký kryt stroje
- ⑲ Přívodní kabel\*\*

\* U některých modelů nasazen na stroji.

\*\* Přívodní kabel se může lišit od vyobrazeného.

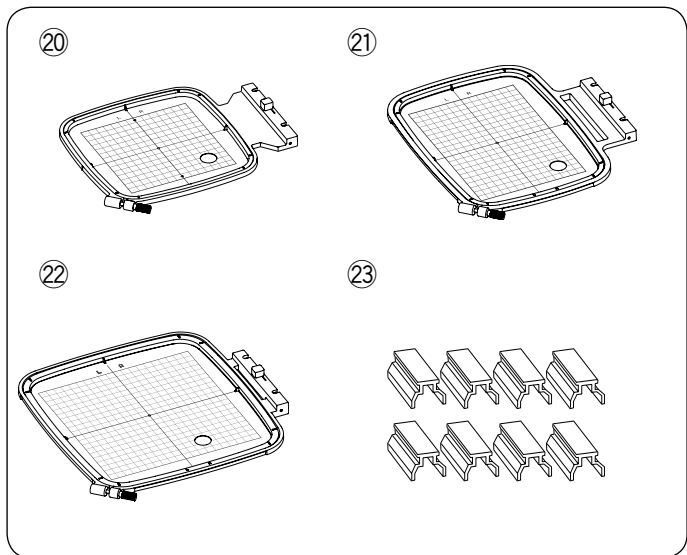

20 Vyšívací rámeček SQ14b (se šablonou)\*\*\*

21 Vyšívací rámeček RE20b (se šablonou)\*\*\*

22 Vyšívací rámeček SQ20b (se šablonou)\*\*\*

23 Svorka X 8

\*\*\* Vyšívací rámečky, které jsou součástí stroje se mohou lišit v závislosti na modelu stroje.

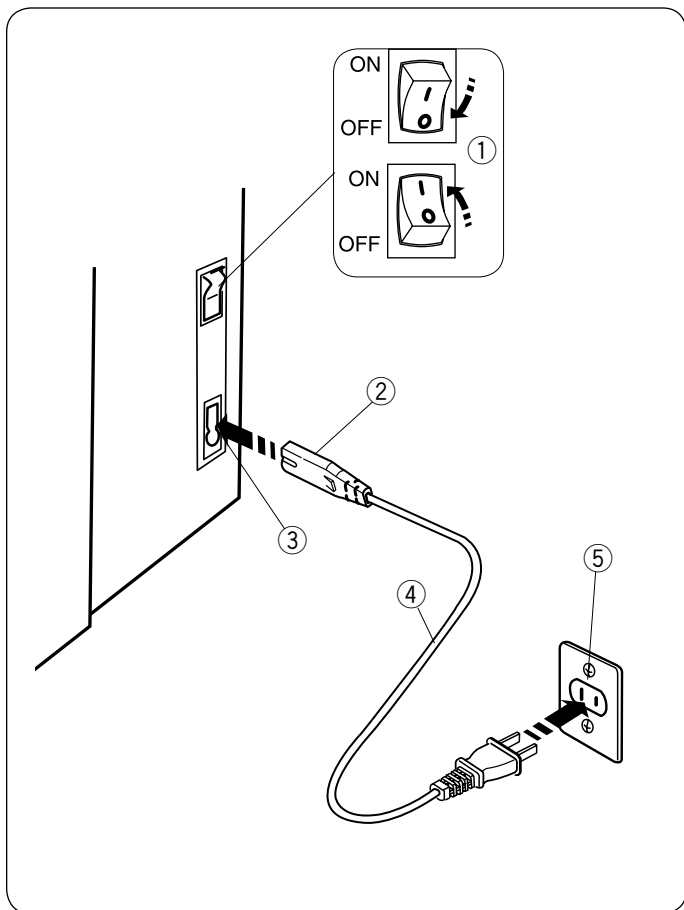

## Zapojení do el. sítě

- 1 Nejdříve zkontrolujte, zda je hlavní vypínač ① vypnutý.
- 2 Vložte zástrčku přívodního kabelu ② do zásuvky ve stroji ③.
- 3 Zástrčku přívodního kabelu ④ vložte do zásuvky ⑤, a zapněte hlavní vypínač stroje ①
  - ① Hlavní vypínač
  - ② Zástrčka kabelu
  - ③ Zásuvka stroje
  - ④ Zástrčka kabelu
  - ⑤ Zásuvka ve zdi

### Poznámka:

Ujistěte se, že používáte kabel, který je součástí stroje. Po vypnutí hlavního vypínače stroje počkejte asi 5 vteřin, než jej znovu zapnete.



### Varování:

Při šití vždy sledujte oblast šití a nedotýkejte se žádných pohyblivých částí stroje jako jsou, posuvná páčka horní nitě, ruční kolo nebo jehla. Vždy vypněte hlavní vypínač a odpojte přívodní kabel ze sítě:

- pokud ponecháváte stroj bez dozoru.
- pokud nasazujete či odstraňujete části.
- pokud čistíte stroj.

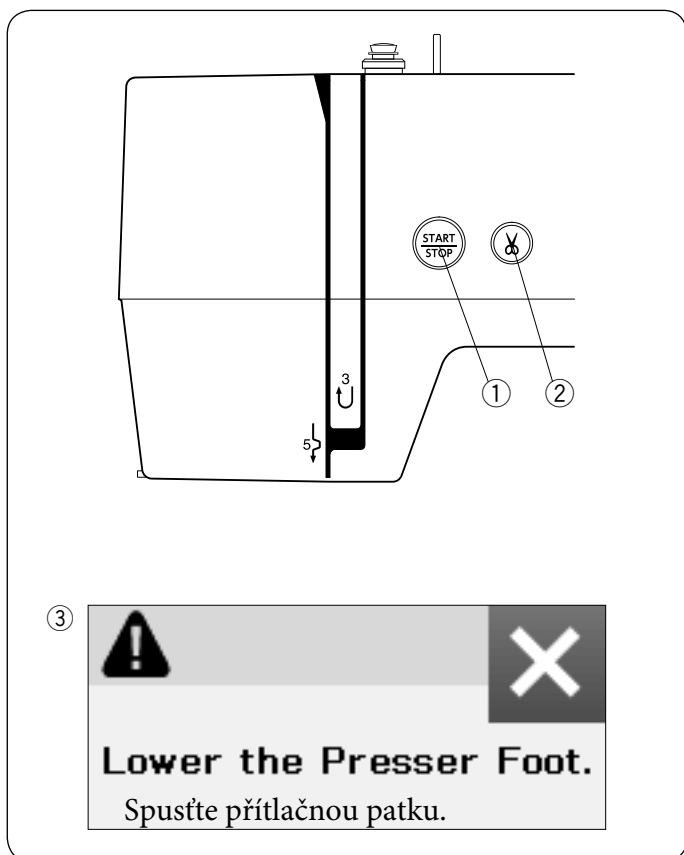

## Ovládací tlačítka stroje

### ① Start/stop tlačítko

Stiskněte toto tlačítko pro spuštění nebo zastavení stroje. Tlačítko svítí červeně, pokud stroj šije a zeleně, jakmile se zastaví.

### ② Tlačítko odstříhu nití

Stiskněte toto tlačítko po dokončení šití pro jejich odstřížení. Po odstřížení nití se jehelní tyč automaticky zdvihne.

### Poznámka:

Pokud stisknete tlačítko start/stop bez spuštění přítlačné patky, objeví se varovná zpráva ③ na vizuální dotykové obrazovce. Spusťte přítlačnou patku a stiskněte tlačítko start/stop.

③



**Lower the Presser Foot.**

Spusťte přítlačnou patku.



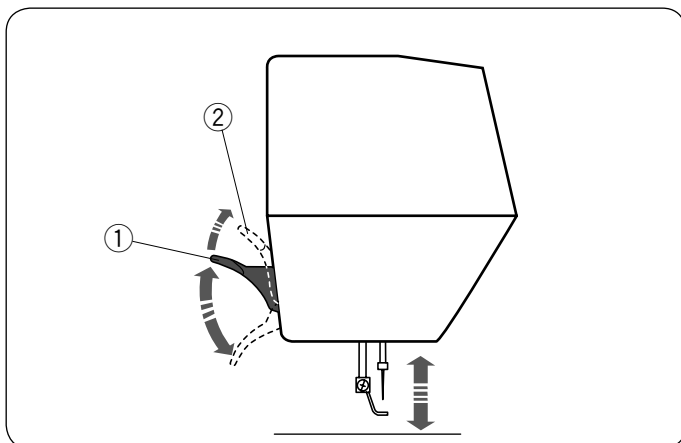

## Zdvih a spuštění přítlačné patky

Přítlačnou patku můžete zdvihnout nebo spustit pomocí páčky, viz obrázek.

- ① Páčka přítlačné patky
- ② Extra zdvižená poloha patky

Přítlačnou patku lze zdvihnout o cca 7 mm (1/4") výše než je běžná zdvižená pozice přitlačení páčky ve zdvižené poloze.

### Poznámka:

Neotáčejte ručním kolem, pokud je přítlačná patka v extra zdvižené poloze.

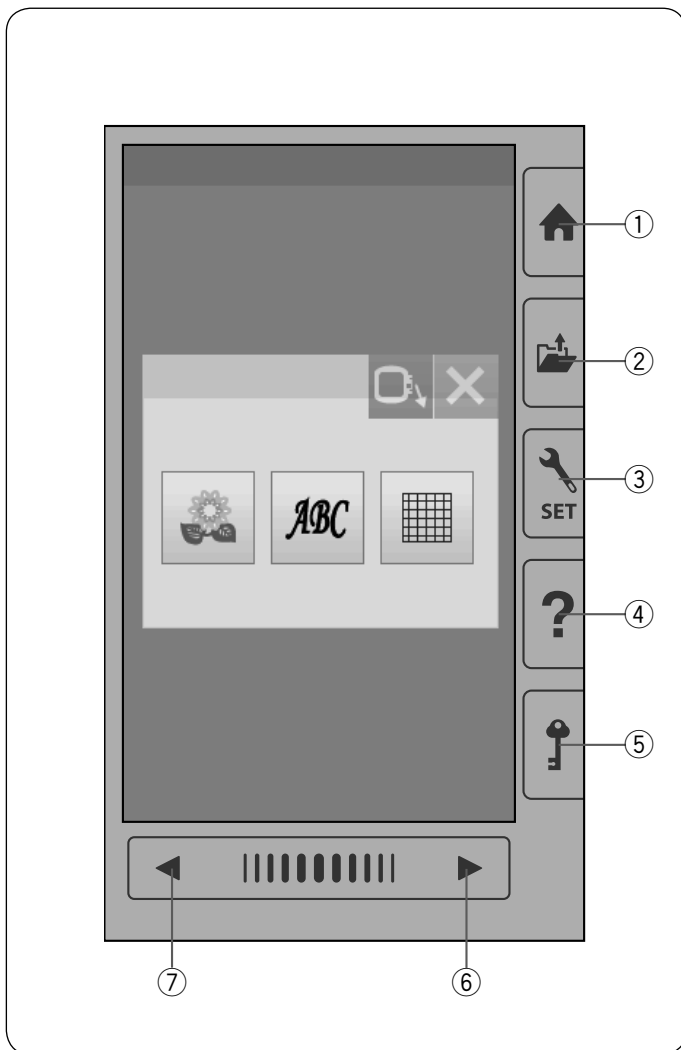

## Běžná tlačítka

### ! Upozornění:

Nemačkejte vizuální dotykovou obrazovku rukou či ostrým předmětem (tužkou, šroubovákem, apod.) Používejte stylus pro dotykovou obrazovku, která je součástí standardního příslušenství stroje.

### ① Tlačítko DOMŮ

Stiskněte toto tlačítko pro vstup do volby kategorie.

### ② Tlačítko otevření souboru

Stiskněte toto tlačítko a otevře se okno otevírání souborů. Můžete otevřít výšivky, které jsou uloženy přímo ve stroji nebo na USB flash discu.

### ③ Tlačítko módu nastavení

Stiskněte toto tlačítko pro vstup do módu nastavení. Nastavení stroje lze upravit dle vašich potřeb. V tomto módu je dostupné nastavení stroje pro běžné šití, vyšívání a volba jazyka.

### ④ Tlačítko pomoci/nápovědy

Stiskněte toto tlačítko pro náhled vizuálního průvodce krok za krokem o základních operacích.

### ⑤ Zamykací tlačítko

Stiskněte toto tlačítko pro uzamknutí stroje při navlékání nití do stroje, výměně příslušenství, apod. Pro snížení rizika náhlého spuštění stroje jsou všech hna tlačítka a klávesy deaktivovány. Pro odemknutí stroje stiskněte zamykací tlačítko ⑤ znovu.

### ⑥ Tlačítko další stránky

Pro zobrazení další stránky stiskněte toto tlačítko.

### ⑦ Tlačítko předchozí stránky

Stiskněte toto tlačítko pro zobrazení předchozí stránky.

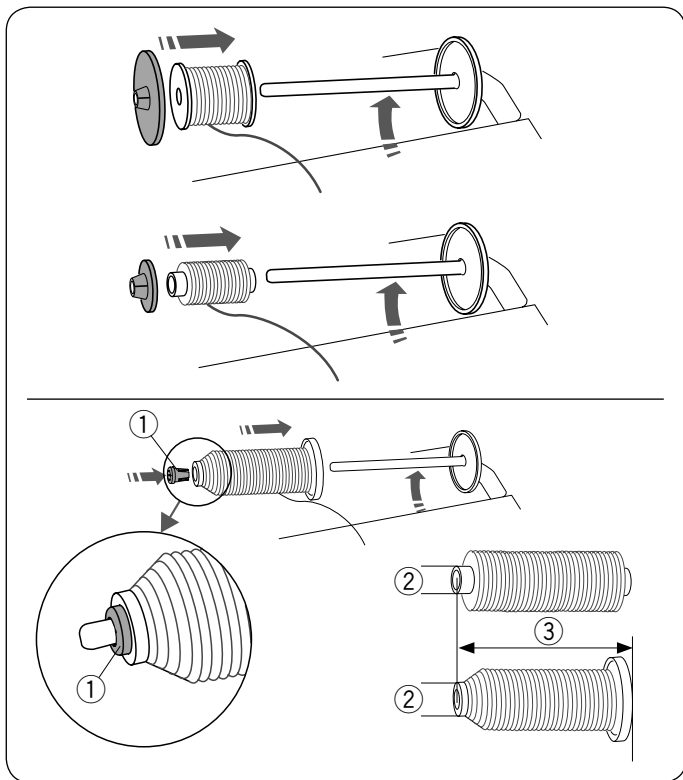

### Nastavení niťového kolíku

Zdvihněte niťový kolík. Nasadte špulku nitě na kolík. Nasadte velký držák špulek a pevně jej přitlačte na špulku nitě.

#### Poznámka:

Pro zafixování malých špulek nití použijte malý držák.

Speciální držák špulek použijte pro zafixování špulek specifických velikostí, viz obrázek.

Velikosti špulek nití jsou následující:

Celkový průměr špulek je v rozmezí od 3/8" do 7/16" (9.5 až 10.5 mm) a délka špulek v rozmezí od 2 3/4" do 3" (70 až 75 mm).

- ① Držák špulek (speciální)
- ② Celkový průměr (3/8" až 7/16")
- ③ Délka špulek (2 3/4" až 3")

Pevně nasadte držák špulek (speciální) do otvoru a zafixujte špulku dle obrázku.

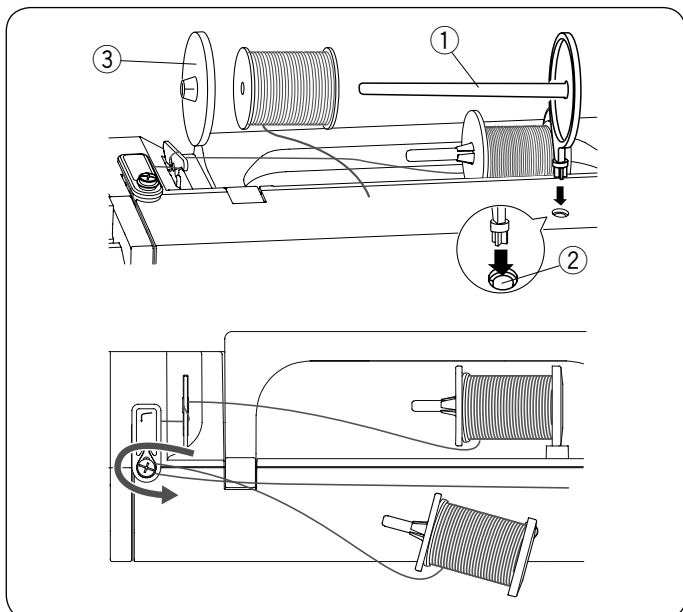

### Přídavný niťový kolík

Použijte přídavný kolík, pokud potřebujete navinout cívku bez nutnosti vytažení horní nitě při práci na projektu.

Vložte přídavný niťový kolík dle obrázku. Navlékněte špulku nitě na kolík a zafixujte ji držákem špulek.

- ① Přídavný niťový kolík
- ② Otvor pro přídavný kolík
- ③ Velký držák špulek

Vytáhněte nit vlevo a dopředu kolem vodiče pro navíjení cívek, viz obrázek.

Pevně vytáhněte nit doprava.

Postupujte v krocích označených 2 až 8 ze strany 9 pro navíjení cívek.

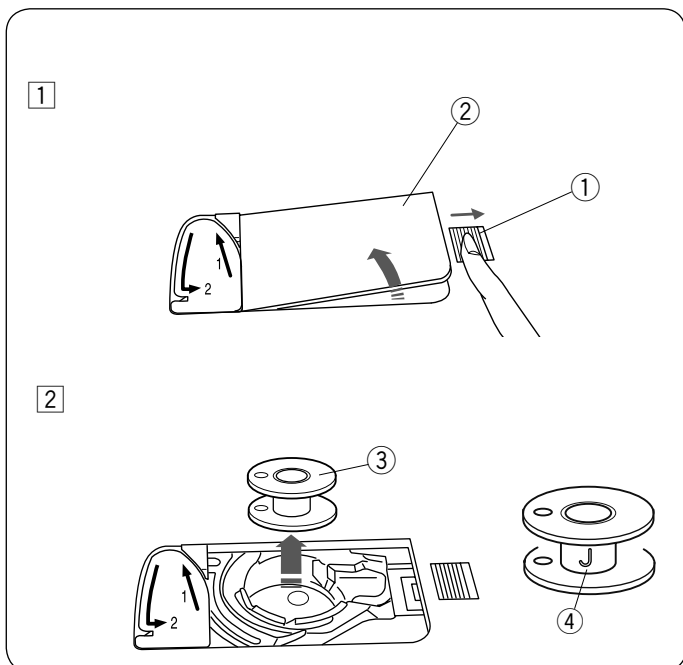

### Navíjení cívek

#### Odstranění cívky

#### ⚠ Upozornění:

Stiskněte zamykací tlačítko nebo vypněte hlavní vypínač.

- 1 Zatlačte tlačítko pro uvolnění krytu cívky 1 vpravo a odstraňte kryt cívky 2.

- ① Tlačítko pro uvolnění krytu
- ② Kryt cívky

- 2 Vyjměte cívku 3 z cívkového pouzdra.

- ③ Cívka

#### Poznámka:

Pro stroje s horizontálním chapačem použijte plastovou cívku s označením "J" 4. Použitím jiné cívky - například předvinuté či kovové může dojít k poškození stroje.

## Navíjení cívek

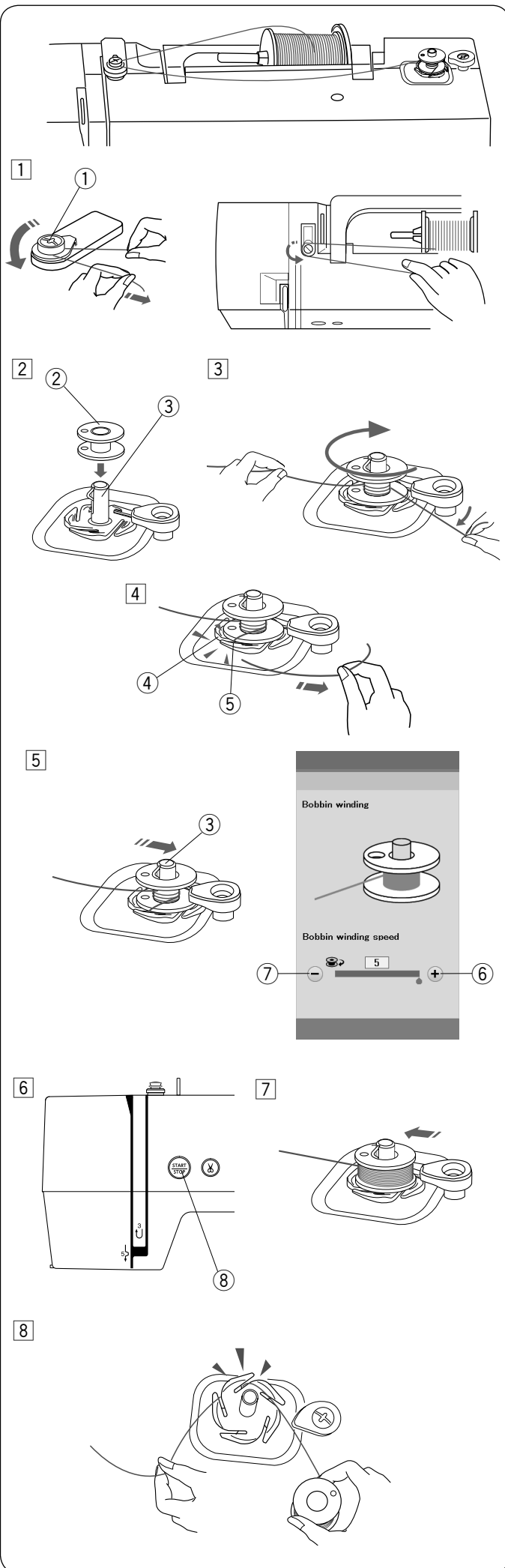

- 1 Vytáhněte nit ze špulky.  
Ved'te nit kolem vodiče pro navíjení cívek.

① Vodič pro navíjení cívek

- 2 Nasad'te cívku na navíjecí hřídel.

② Cívka

③ Hřídel pro navíjení cívek

- 3 Ved'te nit směrem k cívce.

Přidržujte nit oběma rukama a omotejte ji kolem cívky několikrát po směru hodinových ručiček.

- 4 Insert the thread into one of the slits ⑤ of the flange plate ④ and pull the thread to cut.

④ Flange plate

⑤ Slit

- 5 Zatlačte navíjecí hřídel ③ vpravo.

Na vizuální dotykové obrazovce se objeví ikonka cívky. Pokud chcete navíjet cívku rychleji nebo pomaleji, můžete upravit rychlost navíjení cívek pomocí tlačítek “+” ⑥ nebo “-” ⑦.

### Poznámka:

Neposunujte navíjecí hřídel, pokud stroj jede.

- 6 Stiskněte tlačítko start/stop ⑧.

⑧ Start/stop tlačítko

Jakmile je cívka plně navinuta, navíjení se automaticky zastaví. Stiskněte tlačítko start/stop ⑧ pro zastavení stroje.

- 7 Vraťte navíjecí hřídel do původní polohy zatlačením doleva.

- 8 Odstraňte cívku.

Provléknete nit jedním z výřezů na podpůrném talířku a zatáhněte za ni pro její odříznutí.

### Poznámka:

Z bezpečnostních důvodů se stroj automaticky zastaví po 1.5 minutě od spuštění navíjení cívky.

## Vložení cívky do cívkového pouzdra

### 1 Stiskněte zamykací tlačítko.

Vložte cívku do cívkového pouzdra tak, aby se nit odvíjela proti směru hodinových ručiček, jak je znázorněno na průhledném krytu cívky.

- ① Zamykací tlačítko
- ② Konec nitě
- ③ Cívkové pouzdro
- ④ Plastový kryt cívky

### 2 Cívku přidržte prstem, aby se neotáčela.

Veďte nit do předního výřezu v cívkovém pouzdra. Vytáhněte nit vlevo a provlékněte ji pod vodičem.

- ⑤ Přední výřez
- ⑥ Vodič

### 3 Vytáhněte nit vlevo a veďte ji do vodiče s označením "1". Ujistěte se, že nit vychází z bočního výřezu na cívkovém pouzdra.

- ⑦ Vodič s označením 1
- ⑧ Boční výřez

### Poznámka:

Pokud nit nevychází z bočního výřezu, opakujte navlečení od kroku 1.

### 4 Pokračujte v navlékání nitě vodičem s označením "2" a vytáhněte nit vpravo do výřezu. Nit bude oříznuta na správnou délku pro zahájení šití.

- ⑨ Vodič nitě 2
- ⑩ Výřez (ořez nitě)

### 5 Vložte kryt cívky do otvoru levou stranou a zatlačte jej na místo, viz obrázek.

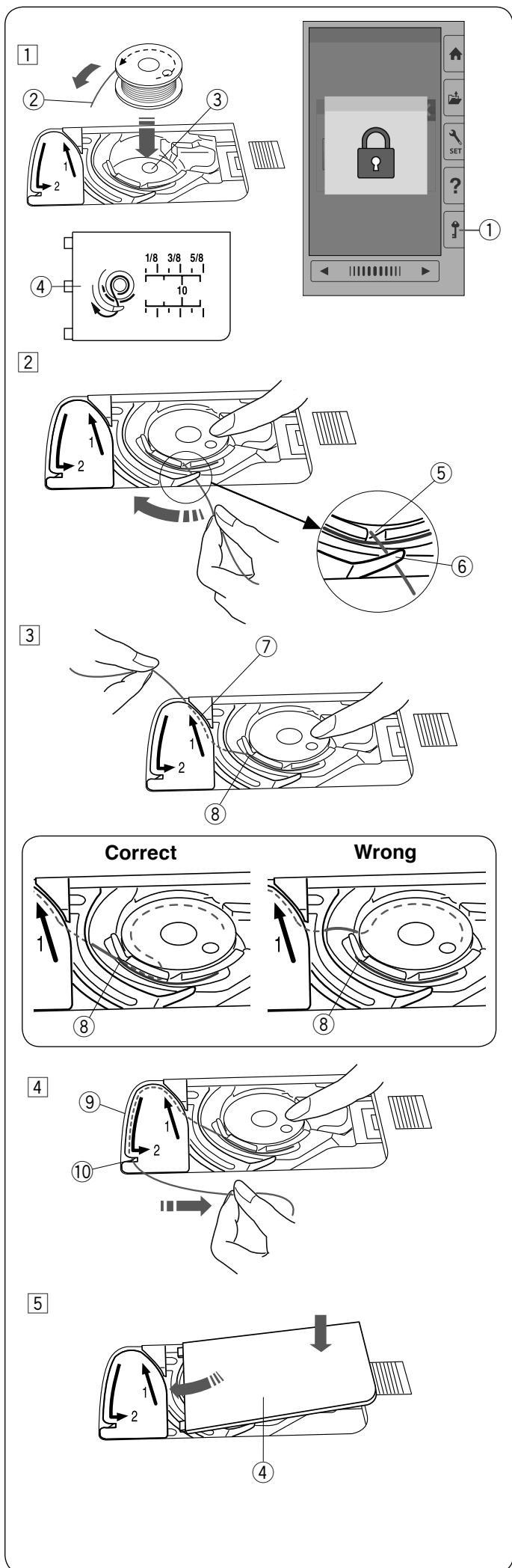

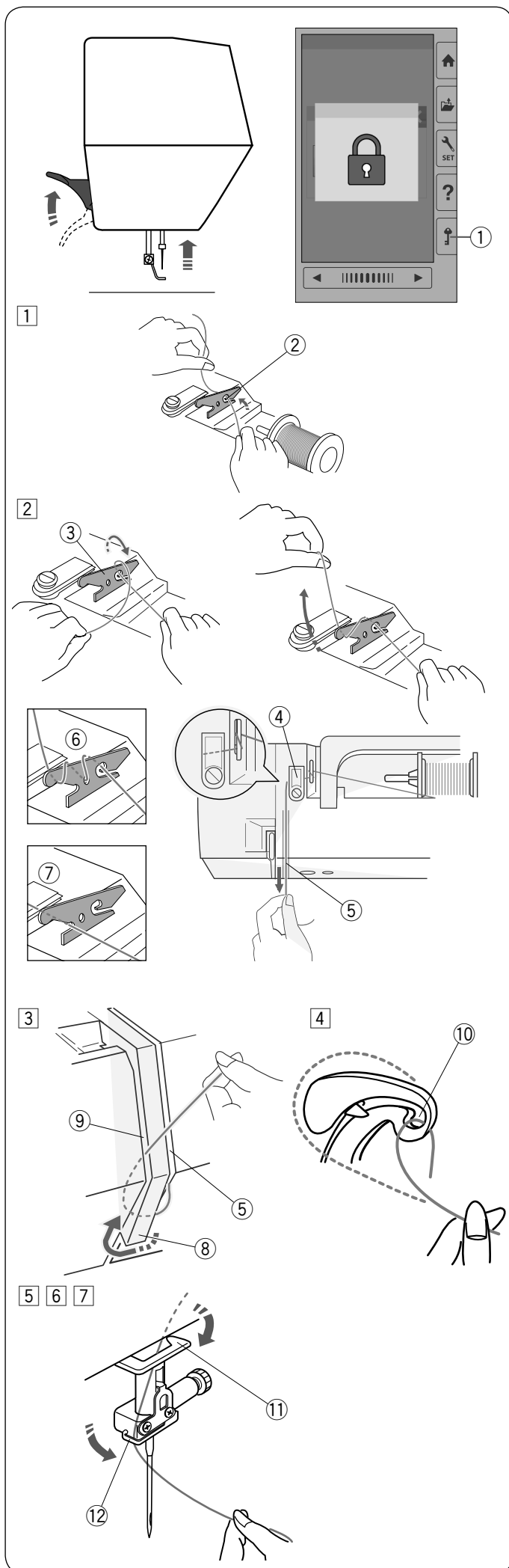

## Navlečení stroje

Zdvihněte přítlačnou patku.

Stiskněte zamykací tlačítko pro uzamčení stroje.

Otáčejte ručním kolem pro zdvih jehly do nejvyšší polohy.

- ① Zamykací tlačítko

Navlékněte nit v pořadí od 1 do 7.

- 1 Vytáhněte nit ze špulky. Přidržte nit oběma rukama a provlékněte ji výřezem napínacího vodiče nitě.

- ② Výřez

- 2 Omotejte nit kolem napínacího vodiče dle obrázku. Provlékněte nit kolem rohu vodiče horní nitě.

Pevně vytáhněte nit směrem k sobě podél pravého žlábků, dokud nezapadne na místo.

- ③ Napínací vodič nitě

- ④ Vodič horní nitě

- ⑤ Pravý žlábek

### Poznámka:

Pokud nit vyklouzne z napínacího vodiče nitě při šití, provlékněte nit otvorem viz obrázek ⑥ při navlékání.

### Poznámka:

Pokud jehla, která je navlečená v očku jehly, je příliš krátká po použití automatického odstřihu nití a dojde k vynechávání stehů, navlékněte nit do napínacího vodiče ⑦.

- 3 Veďte nit dolů pravým žlábkem vedle vodící destičky okolo její spodní části. Vytáhněte nit nahoru levým žlábkem.

- ⑤ Pravý žlábek

- ⑧ Vodící destička

- ⑨ Levý žlábek

- 4 Zatímco přidržujete nit u špulky pevně ji vytáhněte směrem nahoru a dozadu do posuvné páčky horní nitě. Poté zatáhněte za nit směrem k sobě, abyste ji provlékli očkem posuvné páčky, viz obrázek.

- ⑩ Očko posuvné páčky horní nitě

- 5 Poté nit veďte levým žlábkem vodící destičky a do spodního vodiče nitě.

- ⑪ Spodní vodič nitě

- 6 Navlékněte nit zprava doleva do vodiče na jehelní tyči.

- ⑫ Vodič nitě na jehelní tyči

- 7 Jehlu navlékněte pomocí integrovaného navlékače (viz následující strana).

## Integrovaný navlékač jehly

### Poznámka:

Navlékač jehel lze použít na jehly #11 až #14.  
Doporučujeme pro nitě označené 50 - 90.  
Neužívejte na nitě s označením 30 a silnější.

- 1 Stiskněte zamykací tlačítko pro uzamknutí stroje.  
Spusťte přítlačnou patku.  
Otáčejte ručním kolem směrem k sobě, dokud se neobjeví ikonka navlečené jehly ② v pravém horním rohu uzamčeného displeje.
  - ① Zamykací tlačítko
  - ② Ikonka navlečené jehly
- 2 Pull down the needle threader knob as far as it will go.  
The threader hook comes out through the needle eye from behind.
  - ③ Threader knob
  - ④ Threader hook
- 3 Draw the thread from left to right, under the left guide, threader hook and right guide.  
Draw the thread around the right guide toward you.
  - ⑤ Left guide
  - ⑥ Right guide
- 4 Pomalu zdvihněte páčku navlékače tak, aby se skrz očko jehly provlékla smyčka horní nitě.
  - ⑦ Threader loop
- 5 Zatáhněte za smyčku nitě a vytáhněte horní nit směrem dozadu.

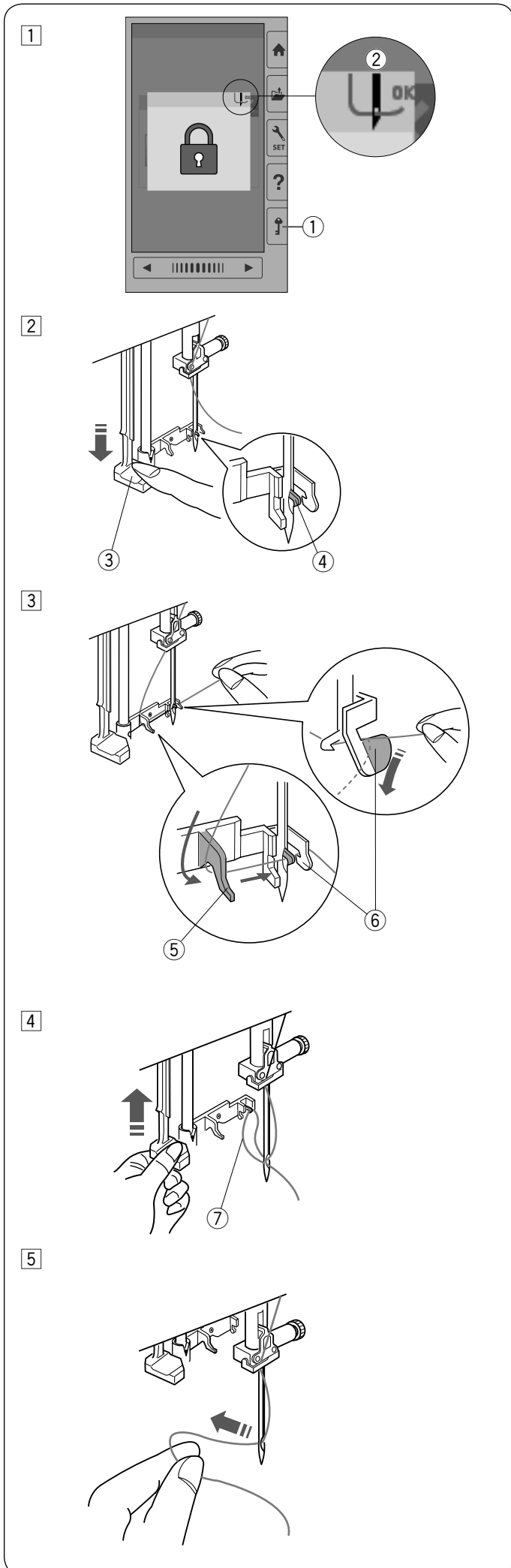

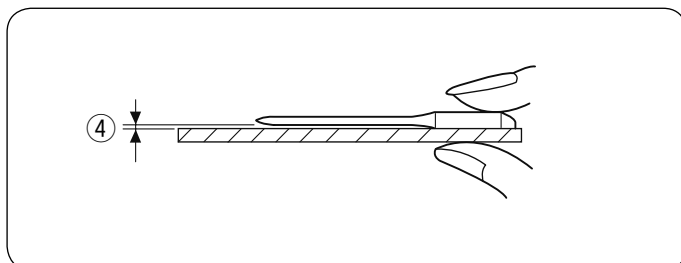
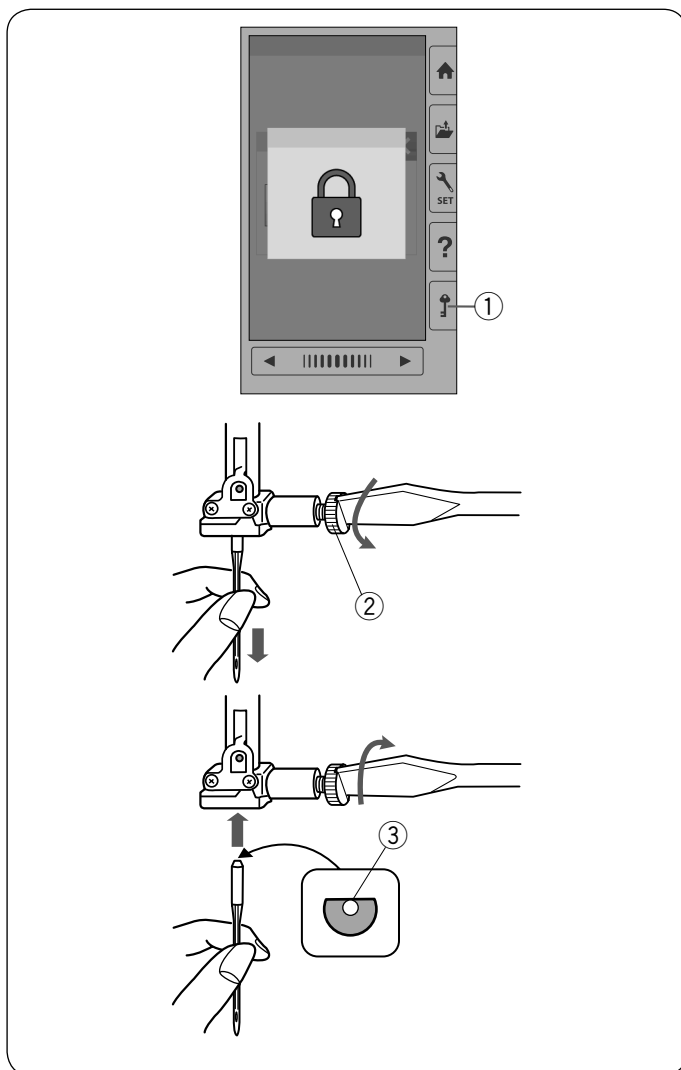

## Výměna jehel

### ! Upozornění:

Vždy se ujistěte, že jste před výměnou jehly stiskli zamykací tlačítko nebo vypnuli hlavní vypínač stroje. Uvolněná jehla nebo šroubek může způsobit poruchu stroje nebo zlomení jehly.

Zdvihněte jehlu otáčením ručního kola. Vypněte hlavní vypínač stroje nebo stiskněte zamykací tlačítko.

① Zamykací tlačítko

Uvolněte šroubek jehelní svorky otáčením proti směru hodinových ručiček.

Vyjměte jehlu z jehelní svorky.

② Šroubek jehelní svorky

Vložte do jehelní svorky novou jehlu plochou stranou směrem dozadu.

③ Plochá strana

Při vkládání jehly do jehelní svorky ji zatlačte co nejvíce nahoru proti zarážce a utáhněte jehelní svorku pevně šroubovákem.

Pro kontrolu rovné jehly ji položte plochou stranou na rovný povrch (jehelní deska, sklo, apod.). Mezera mezi jehlou a povrchem by měla být stejnoměrná.

④ Mezera

Nikdy nepoužívejte tupou nebo ohnutou jehlu.

### Poznámka:

Použijte jehlu s modrým hrotem o velikosti 11 na jemné látky. Na střední a těžší materiály použijte jehlu o velikosti 14.

## Tabulka jehel a materiálů

Látka	Nit	Jehla
Jemná	Vyšivací nit	Jehla s modrým hrotem nebo EL x 705 velikost 12/80
Střední		Univerzální jehla #14 nebo EL x 705 velikost 14/90
Těžká		

Pro spodní nit doporučujeme Janome spodní vyšivací nitě.

## Nápověda na obrazovce

Stiskněte pomocné tlačítko pro otevření menu.  
Můžete zobrazit pokyny k 4 tématům základních operací stroje.

Zvolte pomocné téma stisknutím ikonky knihy a poté se otevřou pokyny krok za krokem.

- ① Tlačítko - Pomoc
- ② Ikonka knihy

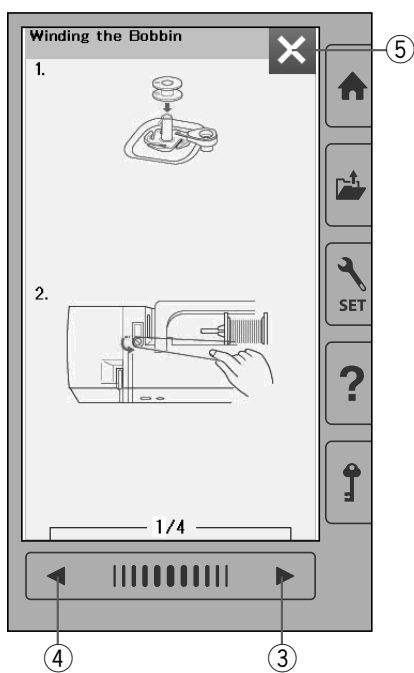
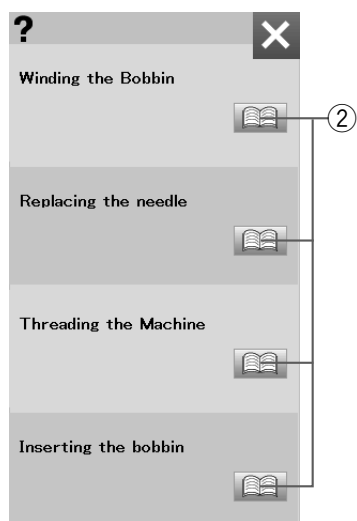
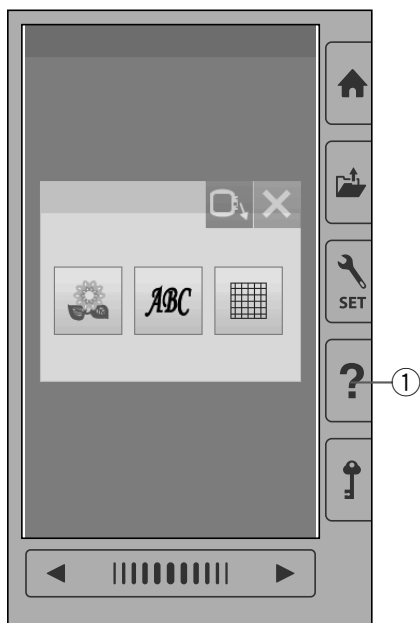

Pro zobrazení následující stránky stiskněte tlačítko další stránky.

Pro zobrazení předchozí stránky stiskněte tlačítko předchozí stránky.

Stiskněte tlačítko X pro zavření aktuálního okna.

- ③ Tlačítko další stránky
- ④ Tlačítko předchozí stránky
- ⑤ X tlačítko



1

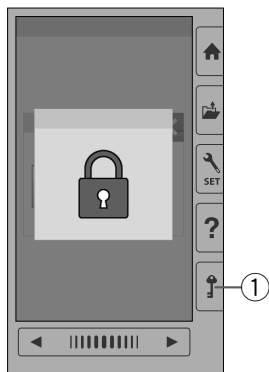

2

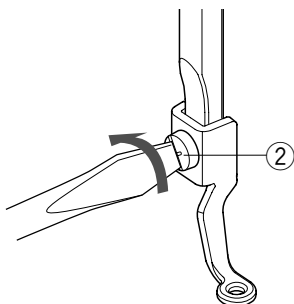

1 2

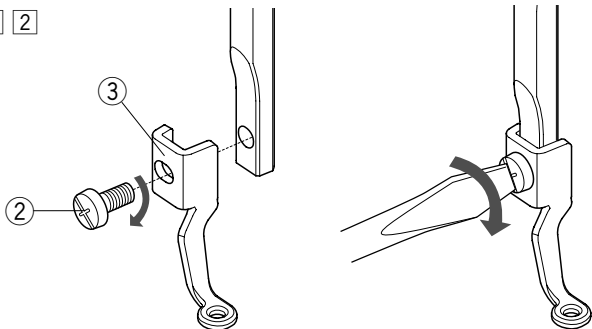

## Odstranění a nasazení vyšívací patky

Vyšívací patku odstraňte, pokud se chystáte odstranit jehelní desku před údržbou stroje, apod.

### ⚠ Upozornění:

Vždy se ujistěte, že je jste před odstraňováním či nasazováním přítlačné patky stiskli zamykací tlačítko nebo vypnuli hlavní vypínač stroje.

### Pro odstranění:

- 1 Vypněte hlavní vypínač nebo stiskněte zamykací tlačítko. Zdvihněte jehlu do nejvyšší polohy otáčením ručního kola směrem k sobě.
  - 1 Zamykací tlačítko
- 2 Uvolněte šroubek pomocí šroubováku a odstraňte vyšívací patku.
  - 2 Šroubek

### Pro nasazení:

- 1 Nasadte vyšívací patku na přítlačnou tyč z levé strany.
  - 2 Šroubek
  - 3 Vyšívací patka
- 2 Utáhněte šroubek pevně a bezpečně pomocí šroubováku.

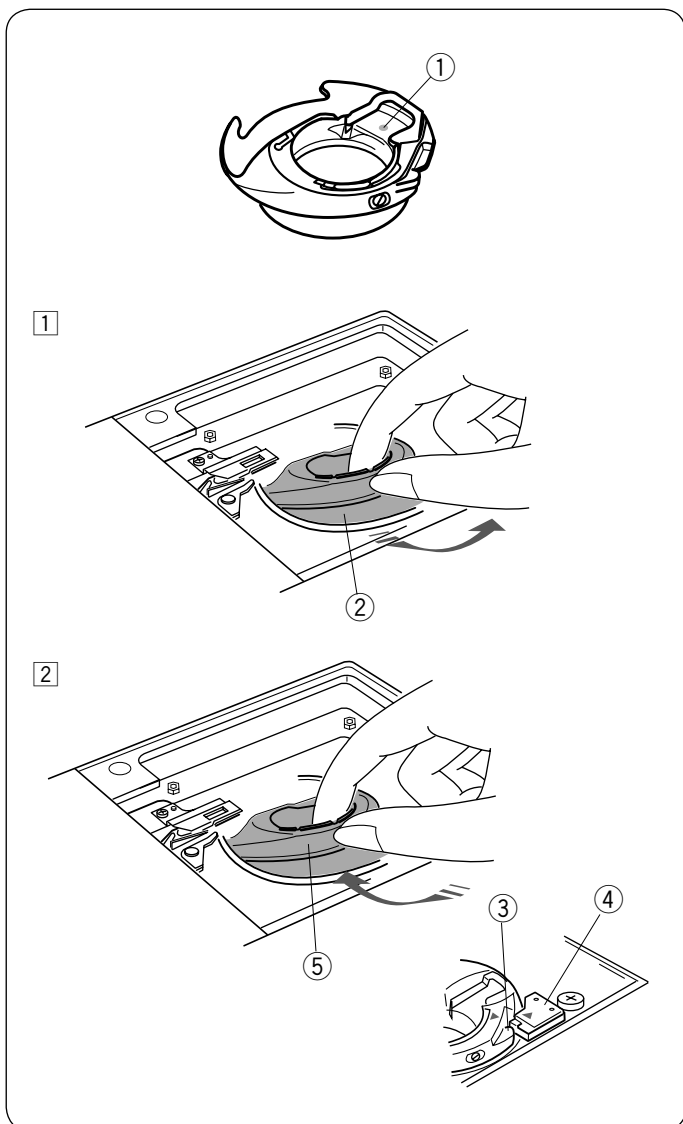

## Cívkové pouzdro pro vyšívání (vysoké napětí)

Vyměňte běžné cívkové pouzdro za cívkové pouzdro pro vyšívání (vysoké napětí), jestliže používáte jiné spodní nitě, než Janome.

### ! Upozornění:

Vždy se ujistěte, že jste před výměnou cívkového pouzdra stiskli zamykací tlačítko nebo vypnuli hlavní vypínač stroje.

### Poznámka:

- Speciální cívkové pouzdro pro vyšívání (vysoké napětí) je označeno žlutou tečkou pro snadnější identifikaci.

① Žlutá tečka

- Speciální cívkové pouzdro pro vyšívání (vysoké napětí) je pro některé modely stroje již nainstalováno

① Odstraňte jehlu, vyšívací patku a jehelní desku (viz strany 13, 15 a 58).

Vyjměte standardní cívkové pouzdro.

② Standardní cívkové pouzdro

② Vložte speciální cívkové pouzdro do dráhy chapače.

Ujistěte se, že výstupek na cívkovém pouzdro se shoduje se zářezem stroje, viz obrázek.

Nasaďte jehelní desku, přítlačnou patku a jehlu.

③ Výčnělek

④ Zářez

⑤ Speciální cívkové pouzdro pro vyšívání (vysoké napětí)

### Poznámka:

Standardní cívkové pouzdro používejte, když šijete quiltovací vzory, u kterých používáte stejnou nit pro navlečení horní i spodní nitě.

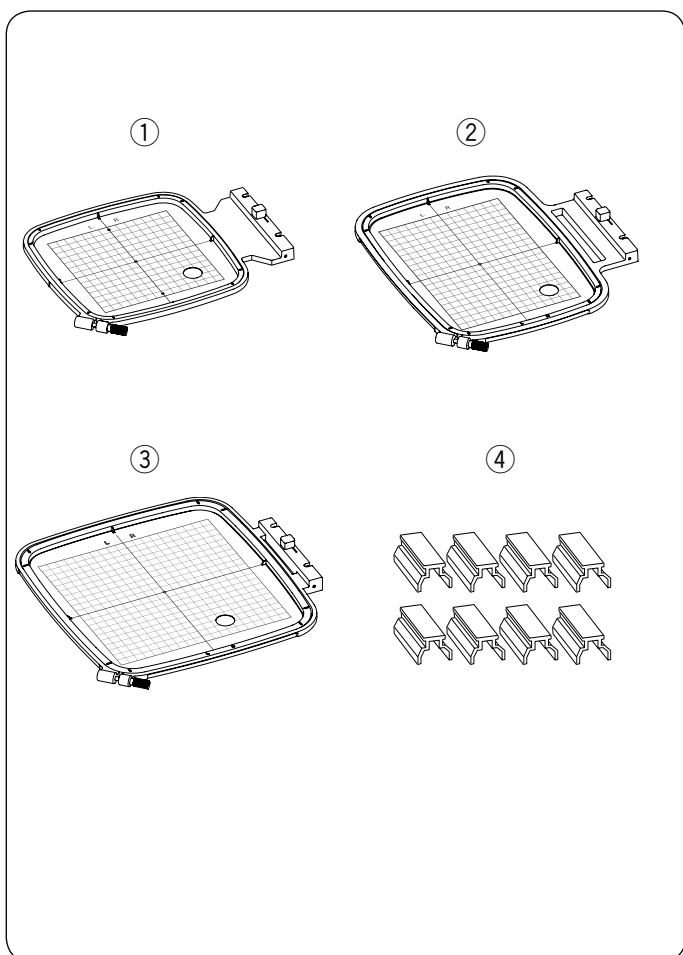

## Vyšívací rámečky

① Vyšívací rámeček SQ14b

Čtvercový vyšívací rámeček s čtvercovou vyšívací oblastí 14 cm (5.5").

② Vyšívací rámeček RE20b

Extra velký vyšívací rámeček s vyšívací oblastí 14 cm na 20 cm (5.5" na 7.9").

③ Vyšívací rámeček SQ20b

Čtvercový vyšívací rámeček s čtvercovou vyšívací oblastí 20 cm (7.9").

④ Svorca (RE20b a SQ20b)

Svorca pro uchycení látky do vyšívacích rámečků RE20b a SQ20b.

\* Vyšívací rámečky dodávané se strojem se mohou lišit v závislosti na modelu stroje.

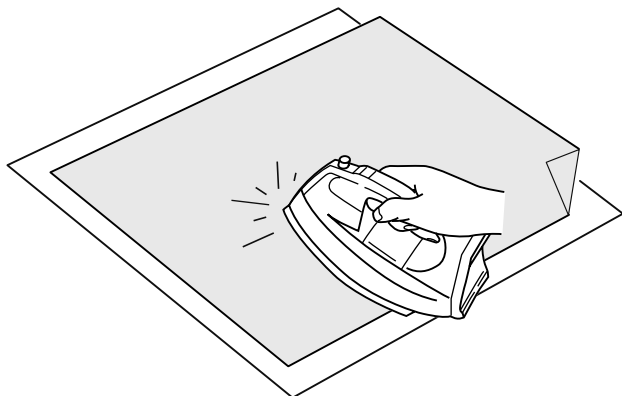

## Stabilizátory - výztuhy

Pro vytvoření nejkvalitnější výšivky je důležité použít stabilizátor - výztuhu.

### Použití:

Přiložte výztuhu na rubovou stranu látku.

Někdy je potřeba použít i více než jednu vrstvu.

U pevných látek můžete podložit látku tenkým papírem.

Nezažehlovací výztuhu je třeba použít na látky, které není možné žehlit nebo do oblastí, kterou jsou na žehlení hůře dostupné.

Výztuhu větší než je vyšívací rámeček odstříhnete a upevníte ji do rámečku tak, aby byla výztuha po celém obsahu rámečku, abyste předešli případnému uvolnění látky.

### Přípevnění výztuhy

Přiložte k sobě rubovou stranu látky a leskou stranu výztuhy. Přeložte roh výztuhy - dle obrázku - a přižehlete.

### Poznámka:

Roh výztuhy se zakládá pro snadnější odstranění přečnávající výztuhy po dokončení výšivky. Teplota nažehlování se může lišit v závislosti na druhu použité výztuhy.

## Druhy výztuh

Druh	Použití	Vlastnosti
Odrhávací	Stabilní tkané látky	Vlákna, která se snadno trhají.
Nažehlovací	Úplety a všechny druhy nestabilních látek	Přilnavá nažehlovací výztuha.
Odstřihávací	Úplety a všechny druhy nestabilních látek	Netkané látky, které se netrhají.
Vodou rozpustná	Richelieu nebo krajkové výšivky Lícová strana smyčkových látek jako froté, aby se předešlo protahování smyček výšivkou.	Tenký film, který se odstraňuje vodou.
Teplem rozpustná	Richelieu nebo krajkové výšivky	Tenký film, který se odstraňuje teplem, např. žehličkou.

### Poznámka:

Výztuhy s lepící stranou lze použít pouze pro zajištění malých částí látek či prací, které nejdou zachytit do rámečku nebo pro zajištění sametových či jiných látek s vlasem, u kterých by mohlo dojít při zafixování do rámečku k trvalému poškození. Cívkové pouzdro vyčistěte po každém takovém šití.

## Upevnění látky do vyšívacího rámečku

- 1 Připravte látku i výztuhu na rubovou stranu látky. Látka a výztuha by měla být větší než velikost rámečku. Vyznačte si středové linie na látku pomocí krejčovské křídly.

- ① Látká
- ② Středové linie

- 2 Položte vnitřní rámeček a šablonu na látku, srovnejte středové linie na látce s rastrem na šabloně.

- ③ Vnitřní rámeček
- ④ Šablona

- 3 Uvolněte šroubek na vnějším rámečku, viz obrázek. Vložte vnitřní rámeček s látkou do vnějšího rámečku.

- ⑤ Šroubek pro utažení rámečku
- ⑥ Vnější rámeček

- 4 Zatlačte vnitřní rámeček i s látkou do vnějšího rámečku. Utáhněte šroubek vnějšího rámečku pro vypnutí látky. Ujistěte se, že je látka pevně natažena v rámečku. Odstraňte šablonu.

- 5 Upněte látku do rámečku pomocí svorek s použitím rámečku SQ20b nebo RE20b.

- ⑦ Svorka

### Poznámka:

Silné vrstvy látky a výztuhy mohou zapříčinit vynechávání stehů nebo přetržení nitě či zlomení jehly. Doporučujeme vyšívat na vrstvy do 3 mm (1/8").

## Nasazení vyšivacího rámečku do stroje

### Nasazení:

- 1 Zdvihněte přítlačnou patku. Otáčejte ručním kolem směrem k sobě pro zdvih jehly do nejvyšší polohy. Zapněte hlavní vypínač stroje. Pokud není nosné rameno ve výchozí poloze, objeví se varovná zpráva s informací, že je třeba posunout jej zpět do výchozí polohy. Stiskněte OK tlačítko pro vrácení ramene do výchozí polohy.

① OK tlačítko

- 2 Vyberte nebo upravte požadovaný vzor a stiskněte OK tlačítko. Objeví se obrazovka: Připraven k šití a rameno se posune do startovní polohy. Stiskněte zamykací tlačítko pro uzamknutí stroje.

② Zamykací tlačítko

- 2 Přiložte připravený rámeček na stroj. Umístěte rámeček srovnáním výřezů v rámečku s čepy na nosném ramenu.

③ Výřezy

④ Čep na ramenu

⑤ Nosné rameno

⑥ Páčka

- 3 Posuňte páčku ve směru šipky.

⑥ Páčka

- 4 Nasadte rámeček, přitlačte jej na nosné rameno.

- 5 Posuňte páčku ve směru šipky pro zafixování rámečku na místo.

### Odstranění:

- 1 Zdvihněte přítlačnou patku. Otáčejte ručním kolem směrem k sobě pro zdvih jehly do nejvyšší polohy. Stiskněte zamykací tlačítko pro uzamknutí stroje.

- 2 Zdvihněte páčku ve směru šipky a odstraňte rámeček.

⑥ Páčka

### ⚠ Upozornění

- Nepoužívejte příliš velkou látku kvůli přesahu, aby nepřekážela mezi ramenem a strojem ⑦.
- Nikdy neposunujte rameno rukou ani se nedotýkejte ramena pokud je v pohybu.

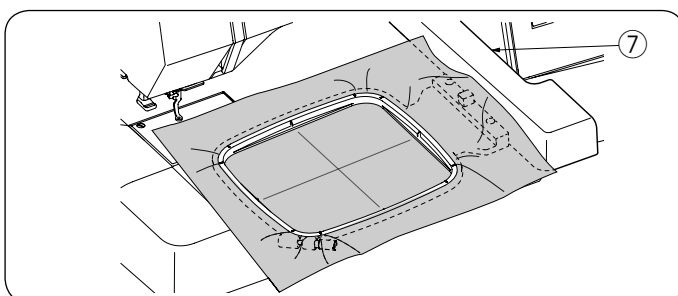
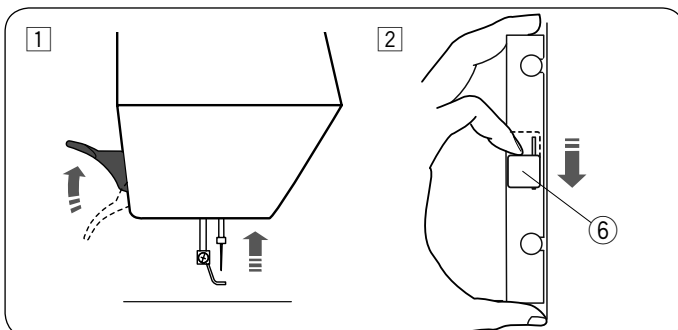
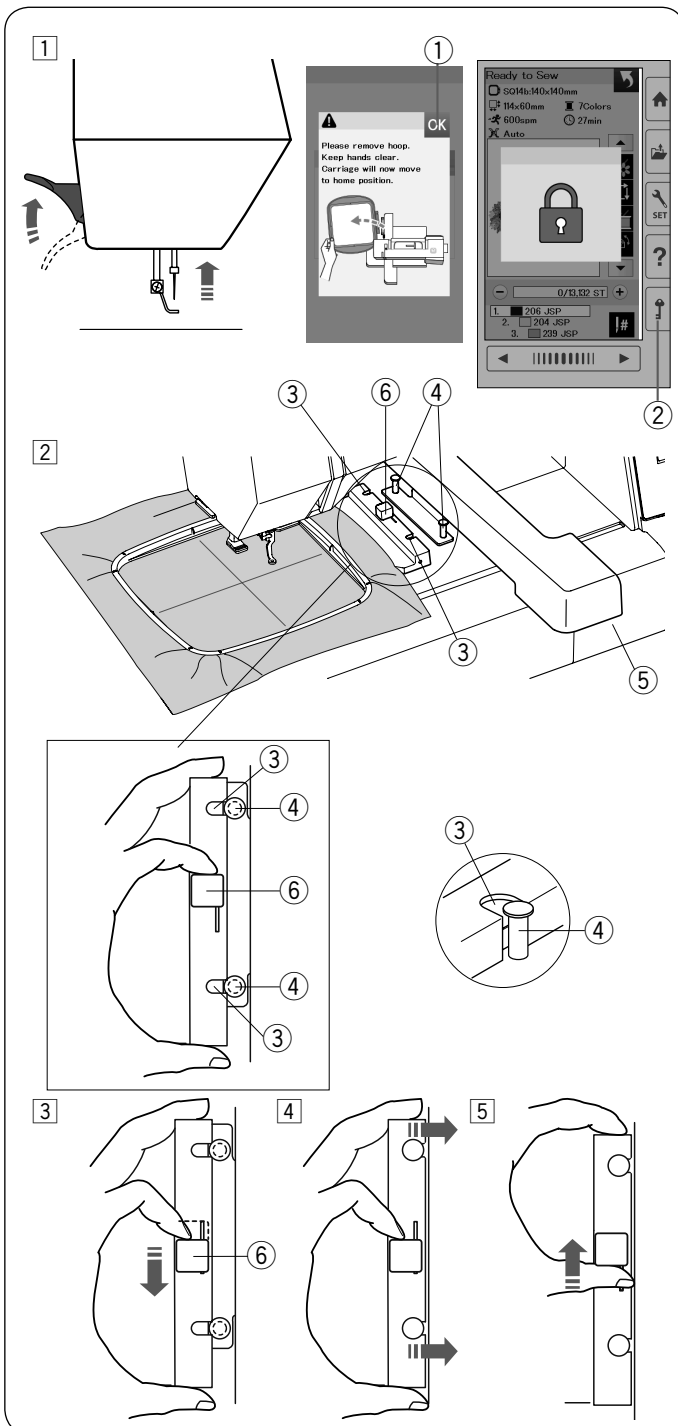

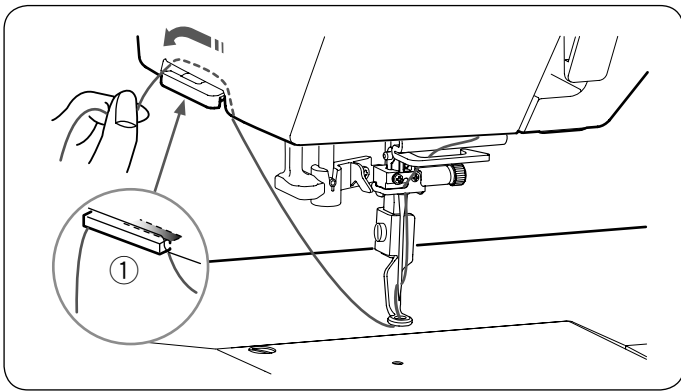

### Držák nitě

Abyste se vyhnuli přešívání horní nitě, vložte konec horní nitě do držáku.

Provlékněte horní nit otvorem ve vyšívací patce a vytáhněte ji nahoru do držáku nitě. Zahákněte nit do držáku směrem zepředu dozadu.

① Držák nitě

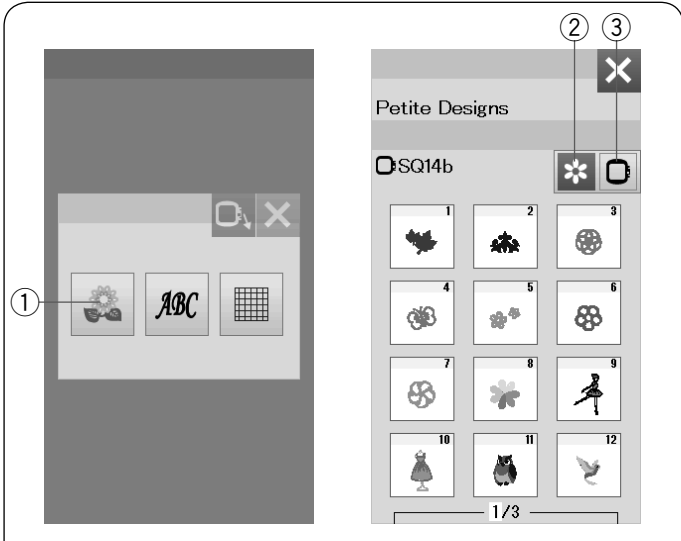

### Volba vestavěných výšivek

Stiskněte tlačítko vestavěných výšivek a otevře se první stránka seznamu výšivek Petite Designs.

① Tlačítko vestavěných výšivek

Stiskněte tlačítko kategorie výšivek k procházení seznamu výšivek dle kategorií nebo stiskněte tlačítko vobly rámečku k procházení výšivek dle velikosti rámečku.

② Tlačítko kategorie výšivek

③ Tlačítko volby rámečku

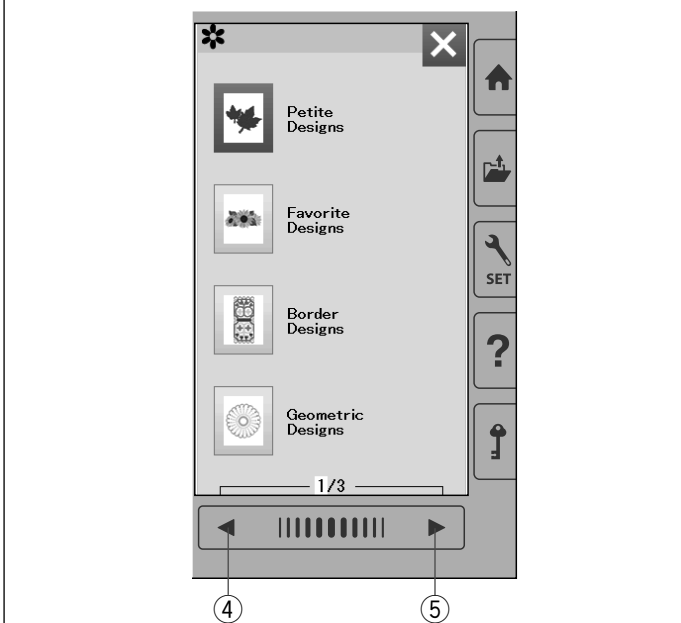

### Kategorie výšivek

Stiskněte tlačítko kategorie výšivek ② pro zobrazení seznamů kategorií.

Stiskněte tlačítka předchozí/další stránky k procházení seznamu výšivek.

④ Tlačítko předchozí stránky

⑤ Tlačítko další stránky

Strana 1 ze 3

- Petite výšivky
- Oblíbené výšivky
- Obrubovací výšivky
- Geometrické výšivky

Strana 2 ze 3

- Výšivky potravin
- Výšivky stylových slov
- Květinová abeceda
- Quiltovací vzory

Strana 3 ze 3

- Náramkové stehy
- Slavnostní výšivky
- Kalibrační vzor

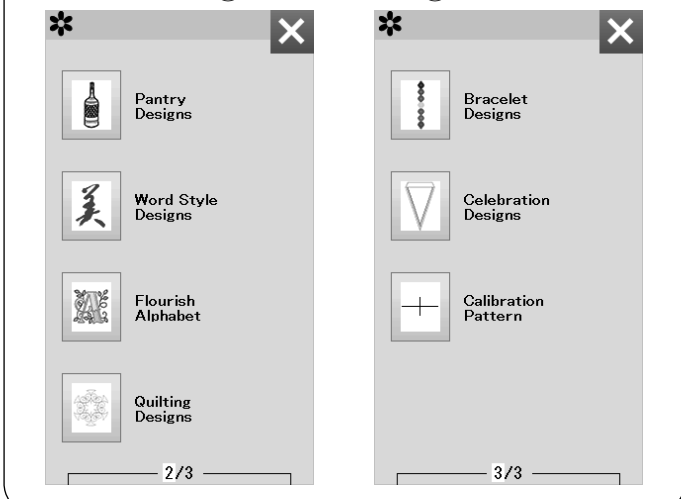

Stiskněte požadovanou kategorii pro volbu skupiny vzorů a otevře se okno volby vzorů.

Procházejte seznam vzorů pomocí tlačítek předchozí/další strany a zvolte požadovaný vzor stisknutím ikonky vzoru.

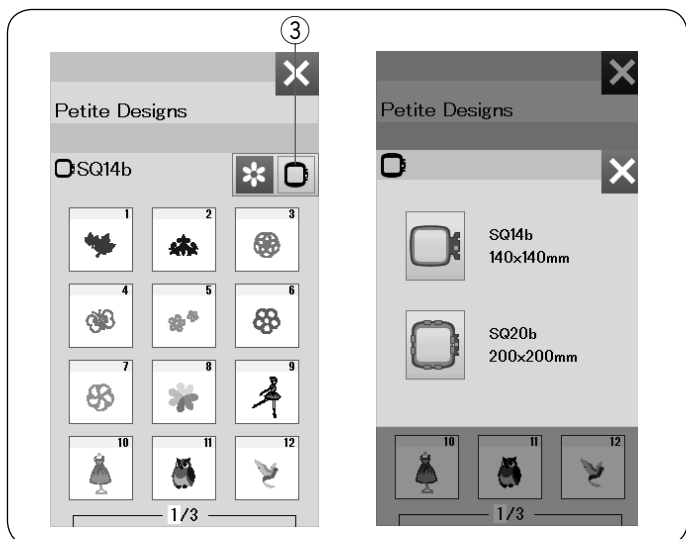

### Volba výšivky dle velikosti rámečku

Stiskněte tlačítko volby rámečku ③ a otevře se okno volby rámečku. Zvolte velikost rámečku stejnou nebo menší než je je ten, který chcete nasadit.

Procházejte seznam výšivek pomocí tlačítek přechází/další strana a zvolte požadovaný vzor stisknutím jeho ikonky.

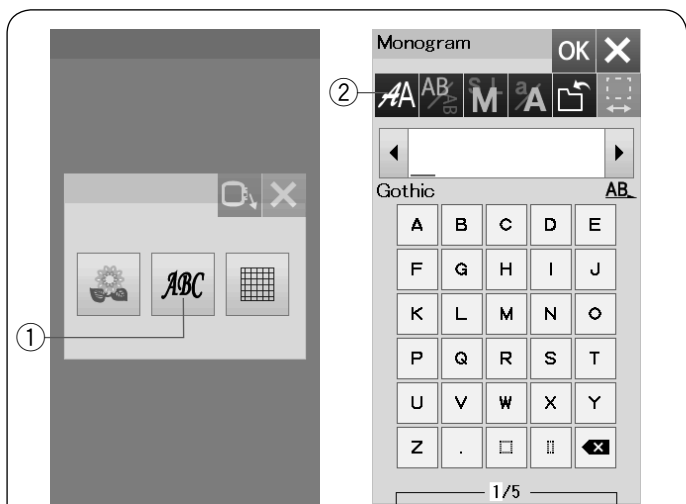

### Monogramy

Stiskněte tlačítko monogramů a otevře se okno s monogramy.

Stiskněte tlačítko volby fontů pro otevření okna volby fontů.

- ① Tlačítko monogramů
- ② Tlačítko volby fontů

Můžete zvolit jeden z 10 typů fontů pro monogramy, stejně jako pro 2-písmenné, 3-písmenné, ohrubovací vzory a běžné šicí vzory.

Jsou dostupné následující typy fontů a vzory:

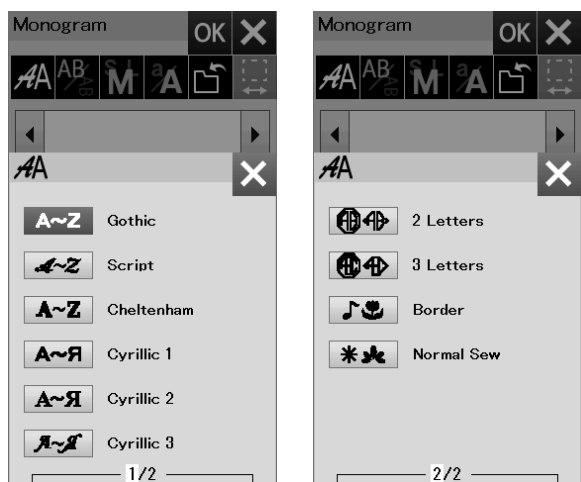

Strana 1 ze 2

- Gothické fonty
- Script fonty
- Cheltenham fonty
- Azbuka 1 fonty
- Azbuka 2 fonty
- Azbuka 3 fonty

Strana 2 ze 2

- 2-písmenné
- 3-písmenné
- Ohrubovací vzory
- Běžné šicí vzory

Stiskněte ikonku požadovaných fontů a otevře se okno monogramů.

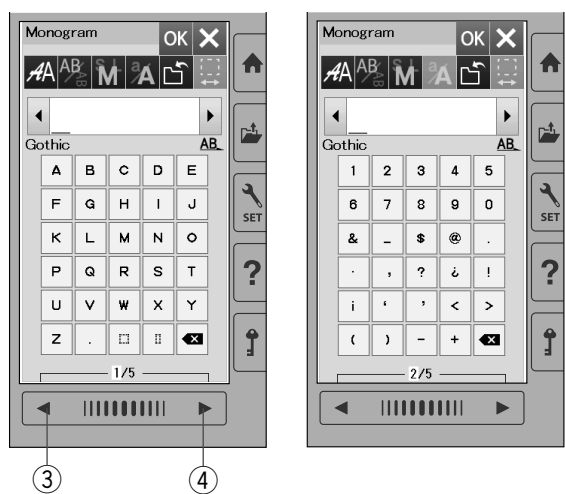

Procházejte stránky pomocí tlačítek předchozí/další stránka. Můžete vložit písmena, číslice, symboly, Azbuku a Evropské písmena.

- ③ Tlačítko předchozí strany
- ④ Tlačítko další strany

## Funkční tlačítka

### ① Tlačítko volby fontů

Stiskněte toto tlačítko pro otevření okna volby fontů.

### ② Tlačítko orientace písmen

Stiskněte toto tlačítko pro volbu horizontální nebo vertikální orientace.

### ③ Tlačítko velikosti písmen

Stisknutím tohoto tlačítka můžete volit následující 3 velikosti písmen.

Přibližné velikosti velkých písmen jsou následující:

**L (Velké):** 30 mm (1.2")

**M (Střední):** 20 mm (1.2")

**S (Malé):** 10 mm (0.4")

### ④ Tlačítko velikosti písmen

Stisknutím tohoto tlačítka přepnete mezi velkými a malými písmeny a naopak.

### ⑤ Tlačítko uložení souboru

Stisknutím tohoto tlačítka otevřete okno uložení souboru, kde je možné uložit text nebo monogram jako soubor, viz strana 55.

### ⑥ OK tlačítko

Stiskněte toto tlačítko pro potvrzení výběru a otevření okna Připraven k šití nebo předchozího editovacího okna.

### ⑦ X tlačítko

Stiskněte toto tlačítko pro odchod z okna výběru monogramů.

### ⑧ Kurzorové tlačítko

Stiskněte toto tlačítko pro posun kurzoru vlevo nebo vpravo.

### ⑨ Mazací tlačítko

Stiskněte toto tlačítko pro vymazání znaku nad kurzorem nebo znaku před kurzorem.

### ⑩ Tlačítko úpravy mezer

Toto tlačítko je aktivováno pouze pokud je vložena mezera.

Pokud jsou mezery mezi znaky nepravidelné, vložte mezi ně prázdnou mezera a upravte její šířku dle potřeby.

Stiskněte toto tlačítko pro otevření okna úpravy mezer.

Pro zvýšení šířky mezery stiskněte tlačítko "+".

Pro snížení šířky mezery stiskněte tlačítko "-".

#### Poznámka:

Šířka mezery je zobrazena pouze v milimetrech.

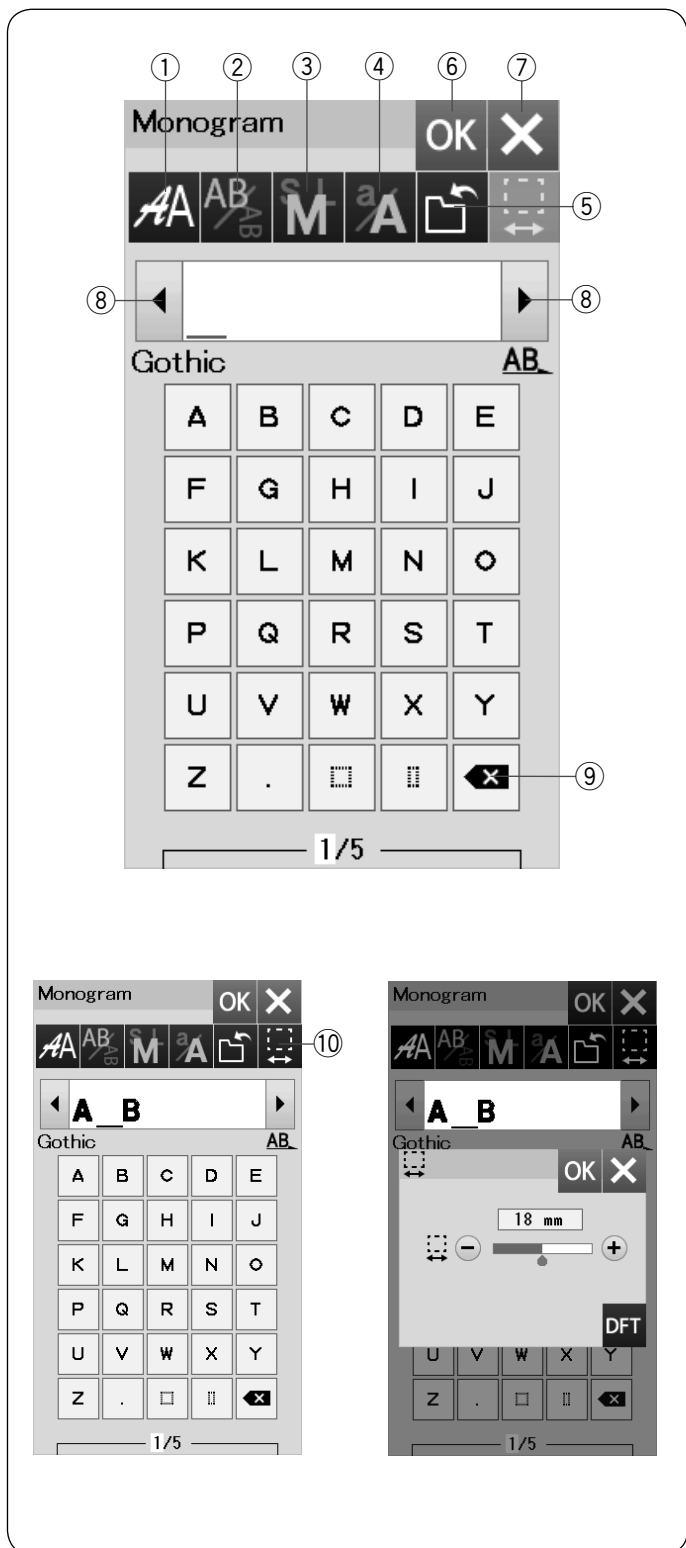



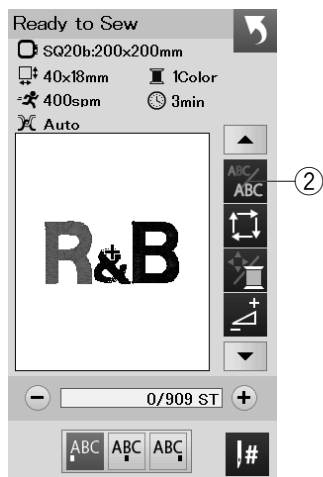
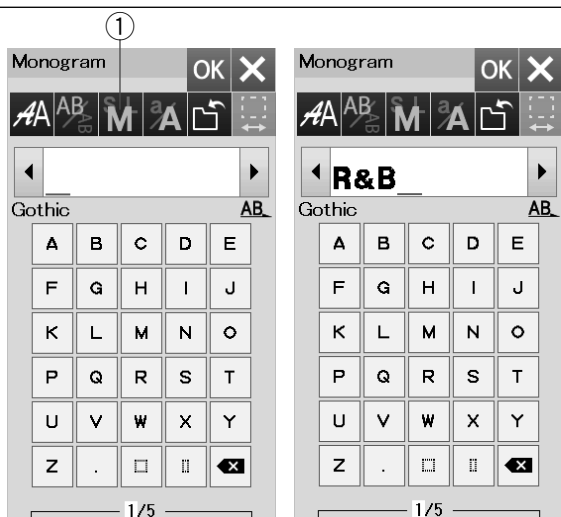

R & B

## Programování monogramů

**Příklad:** Programování "R&B" v Gothickém stylu fontů.

Vložte "R", kurzor se posune vpravo a "R" je automaticky uloženo do paměti.

Stiskněte tlačítko velikosti písmen a zvolte malou velikost.

① Tlačítko velikosti písmen

Vložte "&", kurzor se posune vpravo a "&" je automaticky uloženo do paměti.

Stiskněte tlačítko velikosti písmen a zvolte střední velikost.

Vložte "B", kurzor se posune vpravo a "B" je automaticky uloženo do paměti.

Stiskněte tlačítko OK.

Objeví se okno potvrzení rámečku.

Obrazovka se změní do fáze Přípravy k šití.

### Poznámka:

Okno potvrzení rámečku nebude zobrazeno, pokud není zapnuta možnost potvrzení rámečku. (viz strana 51).

### Změna barvy

Můžete vyšít mnohobarevný monogram změnou barvy nitě každého písmena, pokud stisknete tlačítko změny barvy před zahájením vyšívání.

Tlačítko změny barvy změní barvu na , pokud je funkce aktivována.

Stroj se automaticky zastaví, po došití každého ze znaků. Změňte barvu nitě ve stroji a pokračujte znovu v šití.

② Tlačítko změny barvy

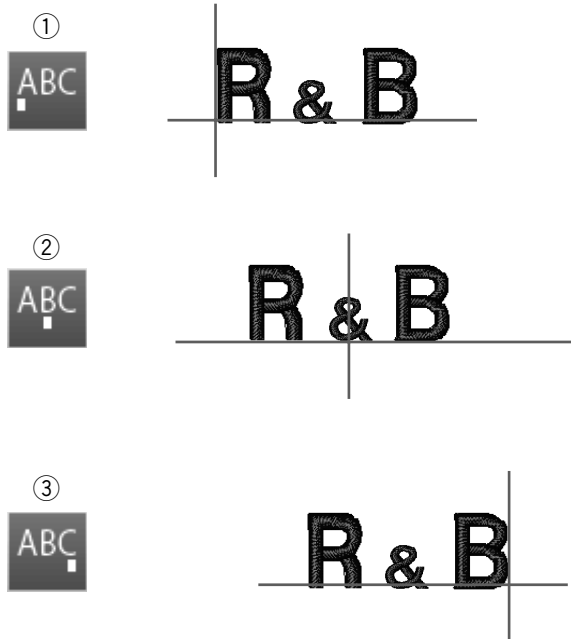

### Umístění mongramu

Můžete zvolit jednu ze 3 možností umístění mongramu: levé zarovnání, středové zarovnání a pravé zarovnání.

① Levé zarovnání

Stiskněte  tlačítko pro zahájení šití od levého konce referenční linie na šabloně.

② Středové zarovnání

Stiskněte  tlačítko pro šití ve středu rámečku.

③ Pravé zarovnání

Stiskněte  tlačítko pro zahájení šití od pravého konce referenční linie na šabloně.

## 2-písmenný monogram

**Příklad:** 2-písmenný v osmihranu

- 1 Stiskněte tlačítko volby fontů ①.  
Zvolte 2-písmenný ②.

- 2 Zvolte osmihran ③.

- 3 Vložte "A" a "B".  
Stiskněte OK a objeví se varovná zpráva.  
Stiskněte OK a rameno se posune do polohy pro zahájení vyšívání.  
Objeví se okno potvrzení rámečku.  
Stiskněte OK.  
Obrazovka se změní na okno Přípravy k šití.

### Poznámka:

3-písmenný monogram je šitý stejným způsobem jako 2-písmenný.

Umístění monogramu u 2-písmenného a 3-písmenného monogramu je možné pouze se středovým zarovnáním.

Okno potvrzení rámečku se nezobrazí, pokud není zapnuta možnost potvrzení rámečku (viz strana 51).

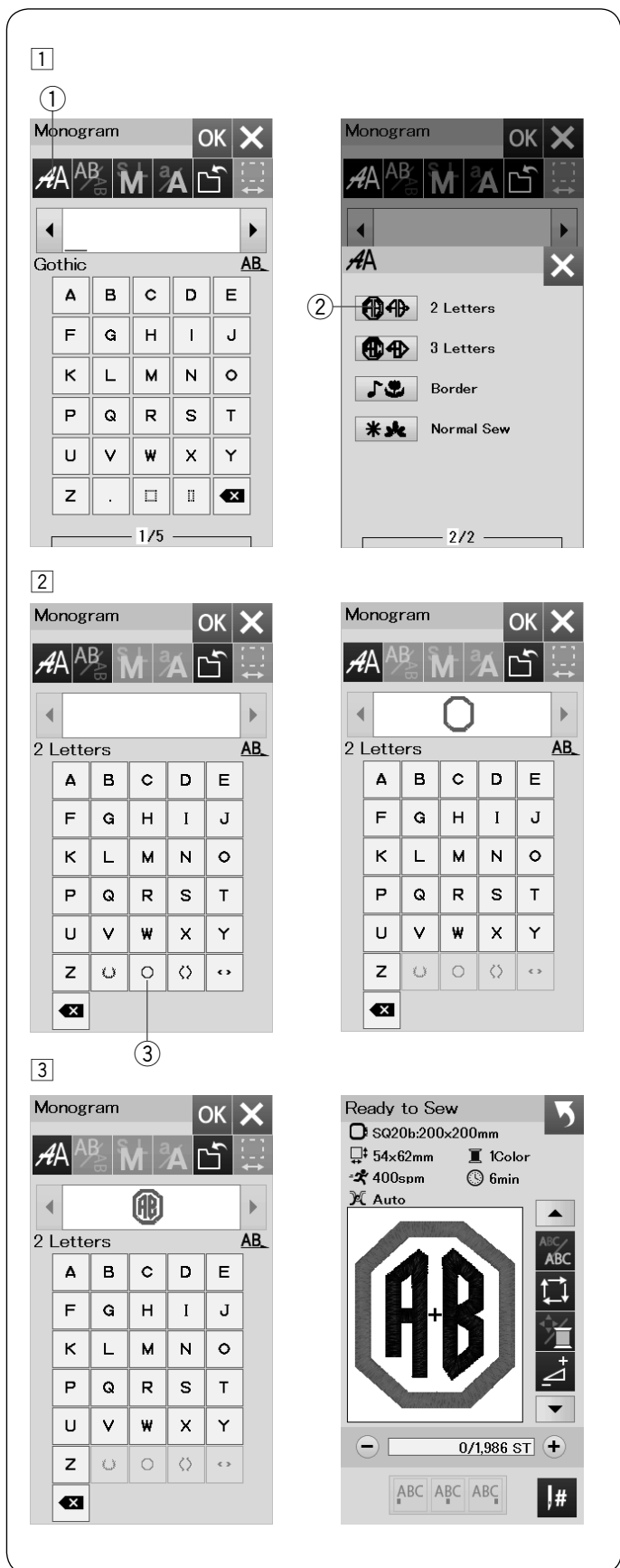

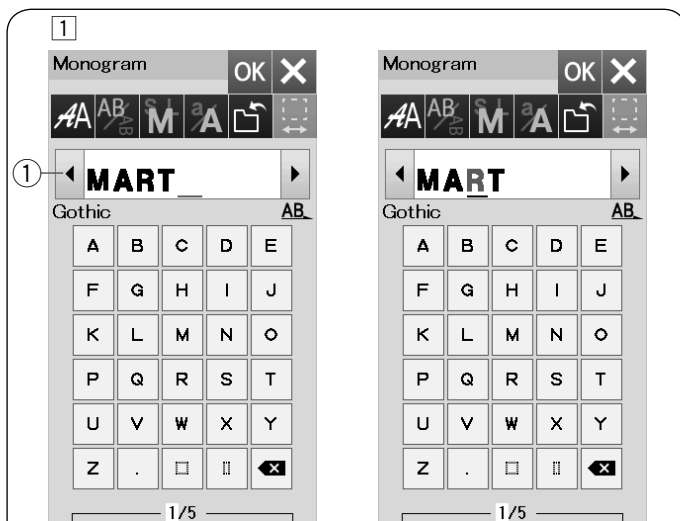

## Editování monogramu

### Vymazání znaku: Vymazání "R" z "MART"

1 Stiskněte kurzorové tlačítko ① pro posun kurzoru pod znak "R".

2 Stiskněte mazací tlačítko ② a písmeno "R" je vymazáno.

### Vložení znaku: Vložení "E" do "MAT"

1 Stiskněte kurzorové tlačítko ① pro posun kurzoru pod znak "A".

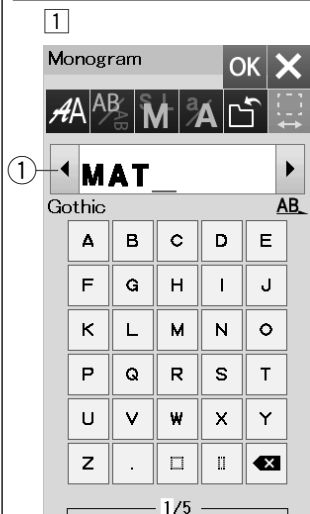

2 Vložte "E".  
Písmeno "E" je vloženo před "A".

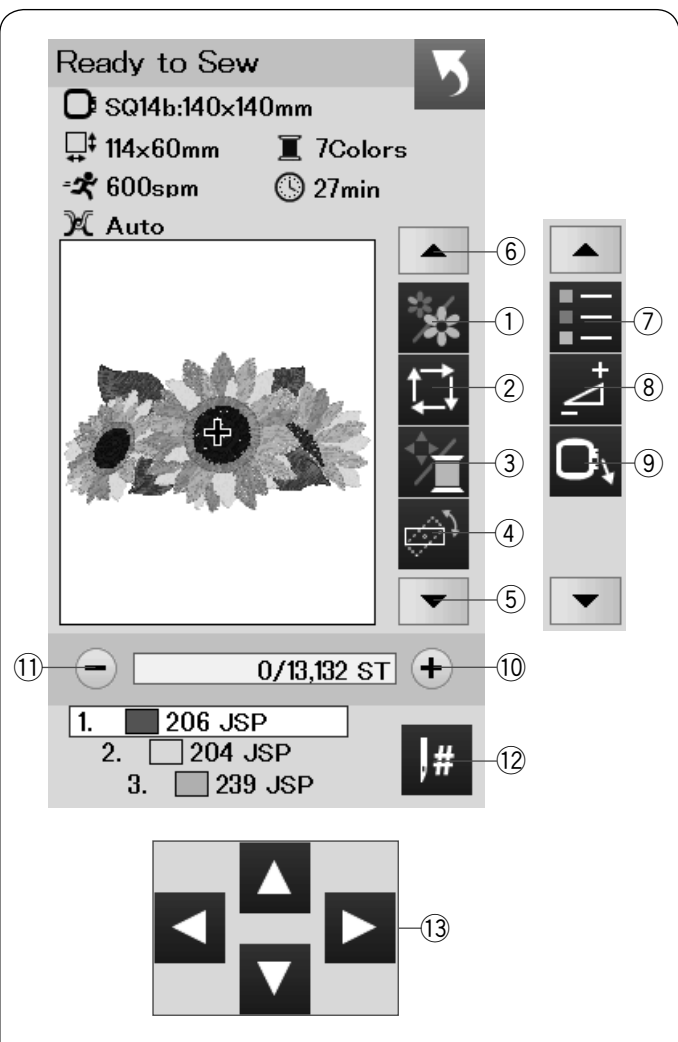

## Okno - Připraven k šití

Okno přípravy k šití zobrazuje vyšívací funkční tlačítka a informace o zvoleném vzoru.

Stiskněte tlačítko šipka dolů (5) nebo šipka nahoru (6) pro zobrazení dalších funkčních tlačítek (7 až 9).

### Funkční tlačítka

- ① Tlačítko sekce barev
- ② Stopovací tlačítko
- ③ Tlačítko barvy nitě/posun
- ④ Tlačítko jemné úpravy pozice/úhlu
- ⑤ Tlačítko šipka dolů
- ⑥ Tlačítko šipka nahoru
- ⑦ Tlačítko seznam barev
- ⑧ Tlačítko upravit
- ⑨ Tlačítko rámeček zpět
- ⑩ Tlačítko steh dopředu
- ⑪ Tlačítko steh dozadu
- ⑫ Tlačítko přeskočit
- ⑬ Posunovací tlačítka

### Informace o výšivce

Vizuální dotyková obrazovka zobrazuje následující detaily:

- ① Velikost rámečku
- ② Dimenze výšivky
- ③ Maximální rychlost šití
- ④ Nastavení napětí
- ⑤ Počet barev nití (vstev)
- ⑥ Požadovaná doba šití
- ⑦ Okno náhledu
- ⑧ Značka křížku (aktuální šitý bod)
- ⑨ Fáze šití - lišta
- ⑩ Počet stehů
- ⑪ Barva nitě

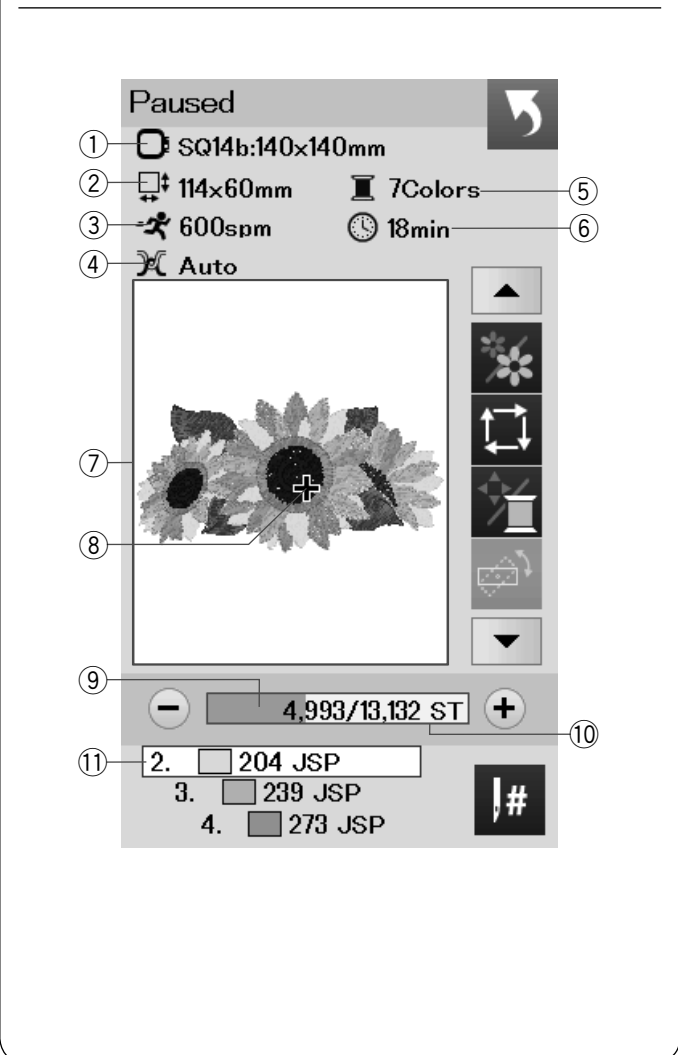

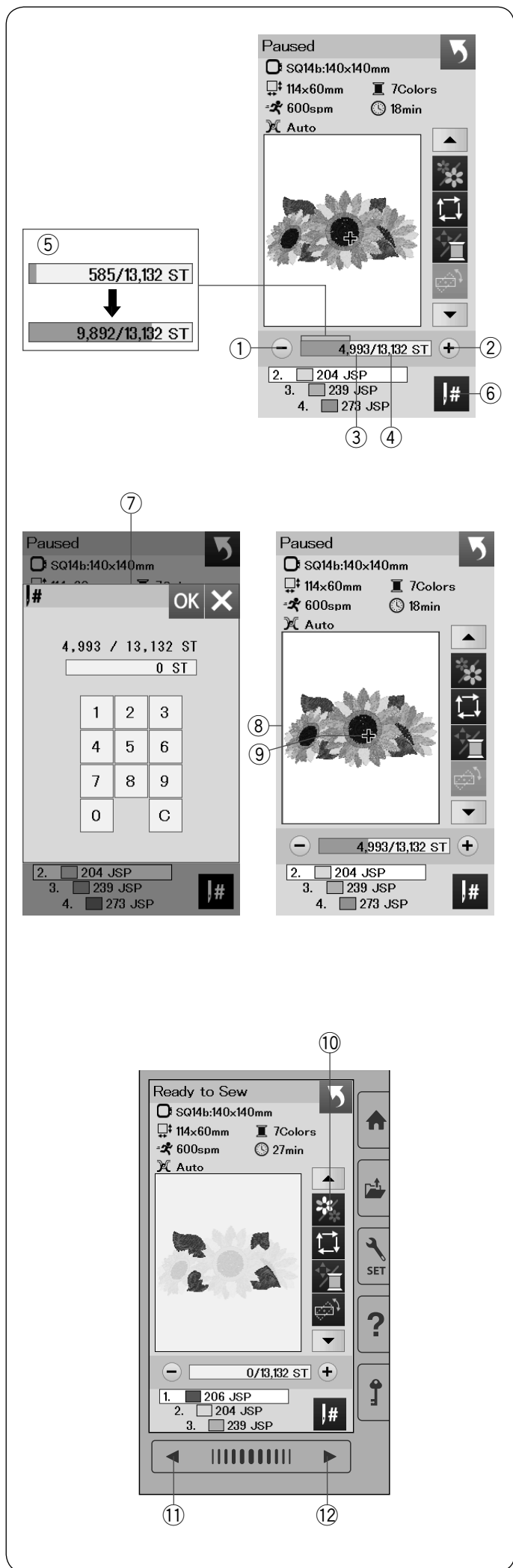

### Tlačítka steh dopředu/dozadu

Stiskněte tlačítko “-” ① pro posun rámečku zpět k předchozímu bodu šití.

Stiskněte tlačítko “+” ② pro posun rámečku dopředu. Rámeček se posune s každým stisknutím o jeden steh. Tlačítko přidrže pro rychlejší posun a přeskočte 10, 100 nebo 500 stehů najednou. Počet stehů ③ a celkový počet stehů ④ jsou zobrazeny v okně počtu stehů. Můžete použít tato tlačítka pro posun vyšívacího rámečku do bodu, kde došlo k přetržení nitě nebo do bodu, kde došla nit.

- ① Tlačítko steh dozadu
- ② Tlačítko steh dopředu
- ③ Počet stehů
- ④ Celkový počet stehů

Světle modrá lišta v okně počtu stehů zobrazuje, v jaké fázi šití se nacházíte. Lišta fáze šití ⑤ se objeví, jakmile se zvýší počet stehů, což znamená posun v šití výšivky. Jakmile je projekt dokončen, lišta se vrátí zpět na 0.

- ⑤ Lišta fáze šití

### Tlačítko přeskočit

Pokud chcete přeskočit na požadovaný bod šití přímo, stiskněte tlačítko Přeskočit ⑥ a otevře se okno s numerickou klávesnicí ⑦. Vložte požadované číslo stehu, kam se chcete přesunout a stiskněte tlačítko OK. Rámeček se přesune na vložený bod šití.

- ⑥ Tlačítko Přeskočit
- ⑦ Okno s numerickou klávesnicí

### Značka křížku

Značka křížku ⑨ v okně náhledu ⑧ vyznačuje aktuální šitý bod. Stiskněte okno náhledu ⑧ pro skrytí značky křížku.

- ⑧ Okno náhledu
- ⑨ Značka křížku (Aktuální šitý bod)

### Tlačítko sekce barev

Stiskněte toto tlačítko ⑩ pro zobrazení celkového náhledu zvolené výšivky či pouze částečný náhled každé barevné sekce. Pro zobrazení další barevné sekce stiskněte tlačítko další strany ⑫. Pro zobrazení předchozí barevné sekce stiskněte tlačítko předchozí strany ⑪.

Pokud chcete šít pouze specifickou barevnou sekci, stiskněte tlačítko další/předchozí barvy, dokud se nezobrazí požadovaná sekce.

- ⑩ Tlačítko sekce barvy
- ⑪ Tlačítko předchozí strany
- ⑫ Tlačítko další strany

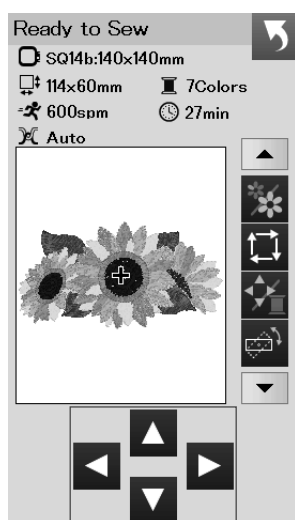
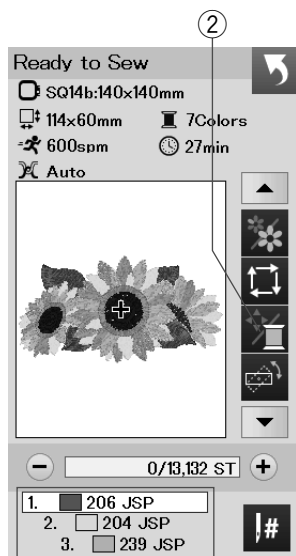
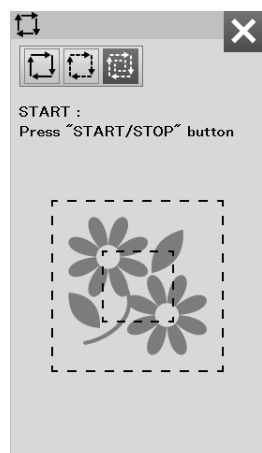
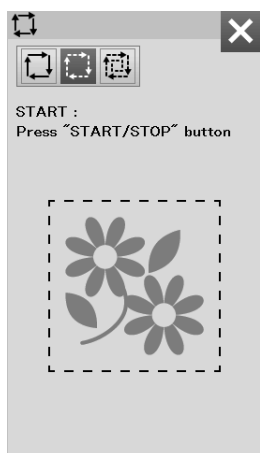
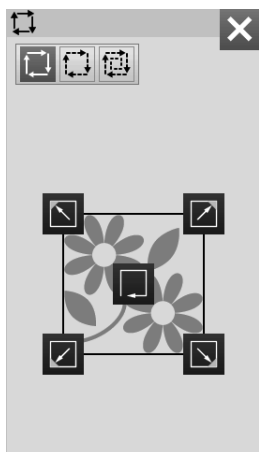
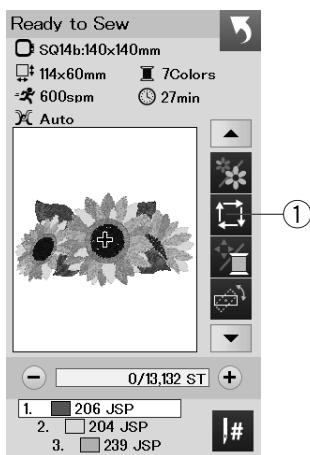

## Tlačítko sledování

Můžete snadno zjistit velikost vyšivací oblast sledováním obrysových linií výšivky bez šití či pomocí stehování.



Stiskněte sledovací tlačítko a otevře se okno možností sledování.

- ① Sledovací tlačítko

Jsou dostupné následující 3 možnosti:

### 1. Sledovat bez šití

Stiskněte  tlačítko pro otevření okna Sledovat bez šití.

Stiskněte tlačítko:  pro zahájení sledování nebo stiskněte jedno z tlačítek:  pro posun rámečku do rohu.

### 2. Sledovat a stehovat (jednoduché)

Stiskněte  tlačítko pro otevření okna Sledovat a stehovat (jednoduché).

Spusťte přítlačnou patku.

Stiskněte tlačítko start/stop pro spuštění sledování se stehováním.

### 3. Sledování a stehování (dvojité)

Stiskněte  tlačítko pro otevření okna Sledovat a stehovat (dvojité stehování).

Spusťte přítlačnou patku.

Stiskněte tlačítko start/stop pro spuštění stroje. Nejdříve stroj ušije stehování uvnitř vzoru, poté provede vnější stehování okolo vzoru, viz obrázek.

#### Poznámka:

Stroj prostehuje oblast okolo výšivky s přídavkem 5 mm.

Přesto může být přídavek i nulový, pokud je vzor přes celý maximální limit vyšivací oblasti. Pro zavření okna možností sledování stiskněte tlačítko X.

## Tlačítko barva nitě/Posun

Stiskněte toto tlačítko pro zobrazení či skrytí posunovacích tlačítek. Seznam barev nití zvolené výšivky je viditelný, pokud jsou posunovací tlačítka skryta. Upravte polohu rámečku pomocí posunovacích tlačítek tak, aby poloha jehly byla přímo nad středem referenčních linií na látce.

- ② Tlačítko Barva nitě/Posun
- ③ Seznam barev nití
- ④ Posunovací tlačítka

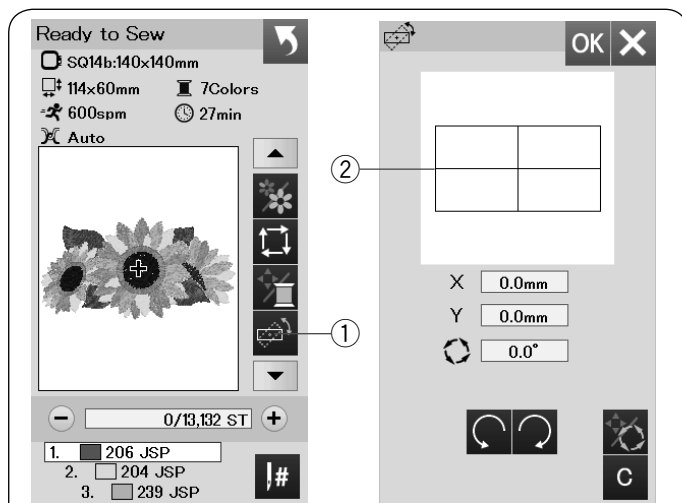

### Tlačítko jemné úpravy pozice/úhlu

Můžete provést potřebné jemné úpravy v umístění či úhlu výšivky bez nutnosti odstraňování vyšívacího rámečku ze stroje.

Stiskněte tlačítko jemné úpravy pozice/úhlu ①.

Původní poloha výšivky je zobrazena v náhledu jako obdélník ②.

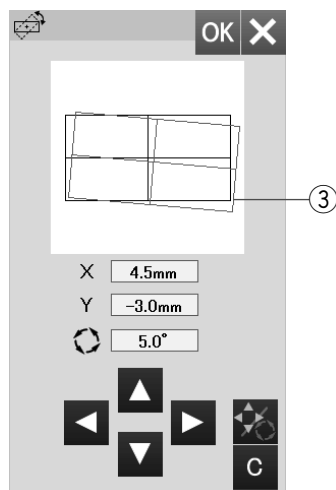

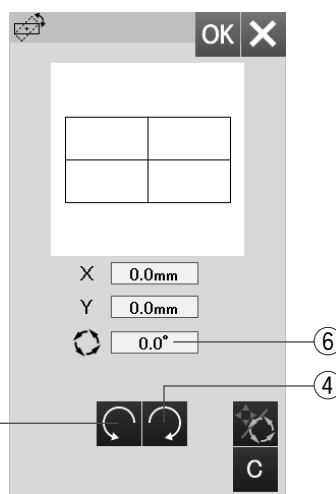

Červený obdélník ③ se objeví, jakmile provedete jemné úpravy ve výšivce a ukáže rozdíl mezi původní polohou a novou upravenou polohou výšivky.



### Rotace výšivky

Můžete také provést jemné úpravy úhlu výšivky.

Stiskněte  tlačítko ④ pro rotaci výšivky o 0.5 stupně po směru hodinových ručiček.

Stiskněte  tlačítko ⑤ pro rotaci výšivky o 0.5 stupně proti směru hodinových ručiček.

Hodnota úhlu je zobrazena v okně ⑥.

### Poznámka:

Úhel výšivky lze upravit v rozmezí od -5.0 do 5.0 stupňů.

Úhel výšivky nelze upravit tak, aby přesahoval oblast šití.

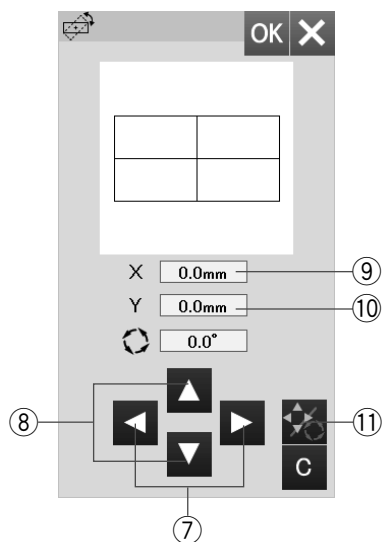





### Posun výšivky

Můžete provádět jemné úpravy polohy výšivky ve vyšívacím poli.

Stiskněte tlačítko úhel/posun ⑪.

Na obrazovce se objeví posunovací tlačítka.

Stiskněte  nebo  tlačítko ⑦ pro posun výšivky o 0.5 mm vpravo nebo vlevo (X okno ⑨).

Stiskněte  nebo  tlačítko ⑧ pro posun výšivky o 0.5 mm dopředu nebo dozadu (Y okno ⑩).

Vzdálenost posunování od původní polohy výšivky je zobrazena jako souřadnice v oknech X a Y.

### Poznámka:

Polohu výšivky lze jemně upravit v rozmezí od -5.0 mm do 5.0 mm.

Polohu výšivky nelze upravit tak, aby přesahovala vyšívací oblast.

Vzdálenost posunutí od původní polohy výšivky bude zobrazena pouze v milimetrech.

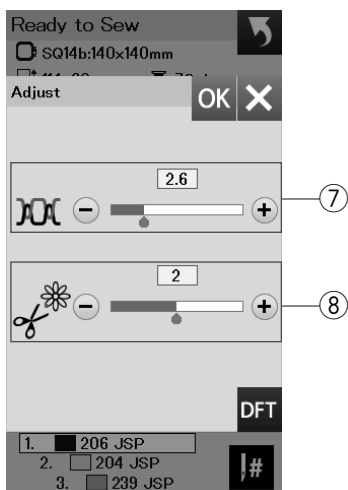
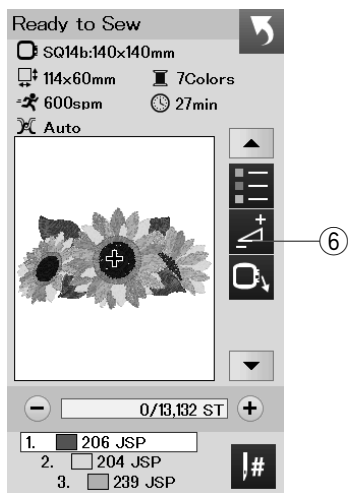
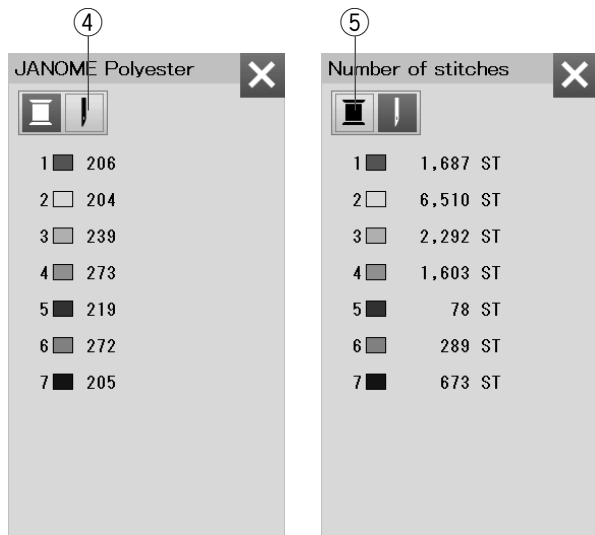
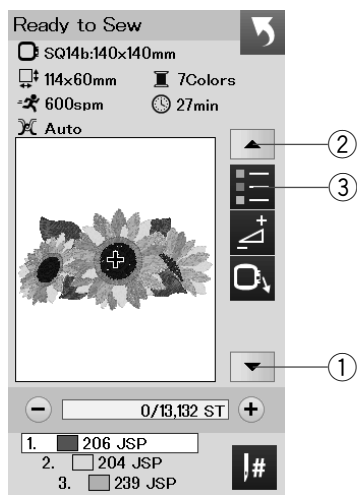

### Tlačítko seznamu barev

Stiskněte tlačítko šipka dolů ① nebo šipka nahoru ② pro zobrazení další série funkčních tlačítek. Stiskněte tlačítko seznamu barev ③ pro zobrazení seznamu barev nití potřebných pro zvolenou výšivku.

Stiskněte tlačítko počtu stehů ④ pro zobrazení počtu stehů pro každou barvu ve zvolené výšivce. Stiskněte tlačítko špulky ⑤ pro zobrazení seznamu barev nití potřebných pro zvolenou výšivku.

### Tlačítko úpravy

Stiskněte tlačítko úpravy pro otevření okna manuálního nastavení. V tomto okně lze upravit následující parametry:  
⑥ Tlačítko úpravy

⑦ Úroveň automatického nastavení napětí nitě  
Stiskněte tlačítko “+” nebo “-” pro nastavení napětí nitě dle potřeb.

⑧ Odstřížení konců nití u vynechaných stehů  
Tuto možnost lze použít, když je aktivována možnost "odstřížení volných nití" nebo "příkaz odstřížení nití" (viz strana 53).  
Stiskněte tlačítko “+” nebo “-” pro nastavení délky konce nitě po odstřížení nebo vynechání stehu.



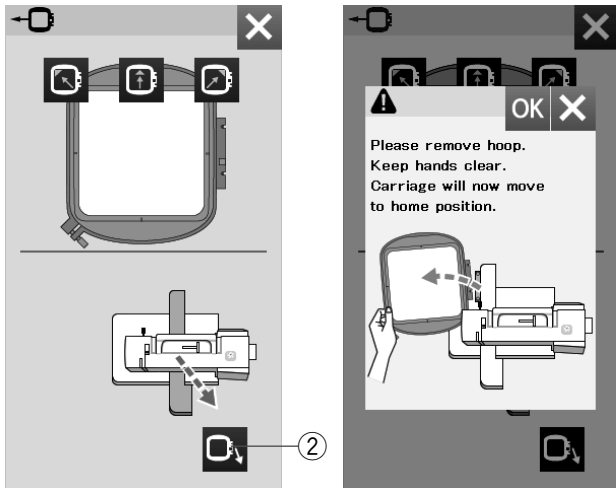
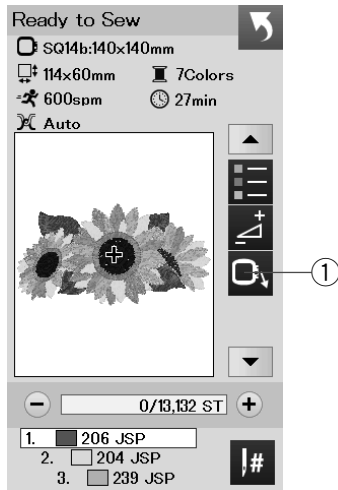





### Tlačítko rámeček dozadu

Otočte ručním kolem směrem k sobě pro zdvih jehly do nejvyšší polohy, pokud je jehla v dolní poloze. Zdvihněte přítlačnou patku.

Stiskněte tlačítko rámeček dozadu ① k otevření okna volby.

Stiskněte  tlačítko ② k otevření potvrzovacího okna. Stiskněte OK pro posun ramena zpět do výchozí polohy a návrat do obrazovky Připraven k šití. Stiskněte jedno z těchto tlačítek    pro posun ramena do polohy Připraven. Stiskněte tlačítko X pro uzavření okna rámeček dozadu.

② Tlačítko rámeček dozadu

Stiskněte tlačítko start/stop.

Objeví se varovná zpráva.

Stiskněte tlačítko OK a rámeček se vrátí dozadu do původní polohy.

## Zahájení vyšívání

- 1 Zvolte požadovaný vzor.  
Stiskněte tlačítko barva nitě/posun ①. Objeví se posunovací tlačítka.

- 2 Upravte polohu rámečku pomocí posunovacích tlačítek tak, aby jehla byla přesně nad průsečíkem středových linií na látce.

② Posunovací tlačítka

- 3 Stiskněte tlačítko start/stop a ušijte 5 až 6 stehů. Znovu stiskněte tlačítko start/stop pro zastavení stroje. Odstříhnete volné nitě co nejbližší k látce.

③ Volná nit

Stiskněte tlačítko start/stop pro spuštění stroje. Stroj se zastaví (a odstříhne nitě, pokud je aktivována funkce automatického odstříhu) automaticky, jakmile je dokončena první barevná sekce. Vyměňte nit za další barvu a ušijte další část výšivky.

Můžete upravit šicí polohu pomocí posunovacích tlačítek i v průběhu šití, pokud je to nezbytné. Stiskněte tlačítko start/stop pro zastavení stroje. Stiskněte posunovací tlačítka pro posun rámečku do požadované polohy. Znovu stiskněte tlačítko start/stop a pokračujte ve vyšívání.

### Poznámka:

Poloha jehly při šití bude stejná, jako ta původní po došití všech barevných sekcí výšivky.

### Výsledky šití

Výšivka je šita proti středovým liniím vyznačeným na látce, viz obrázek.

④ Středové linie na látce

### Poznámka:

Viz strana 53 pro nastavení automatického odstříhu nití.

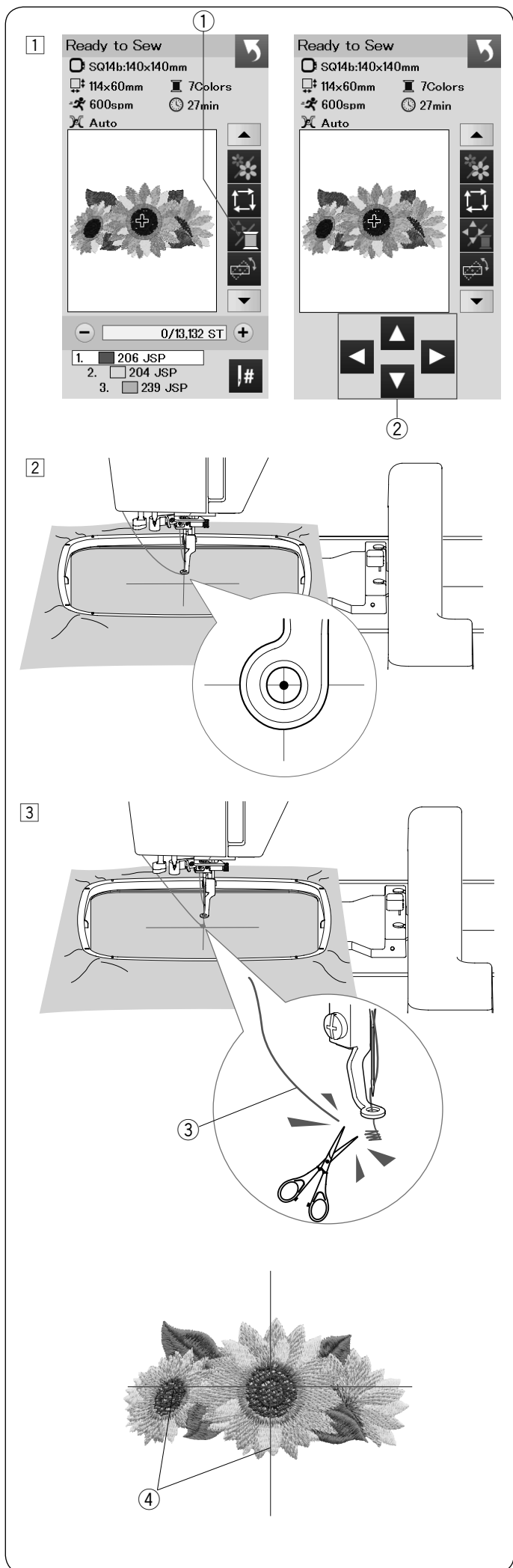

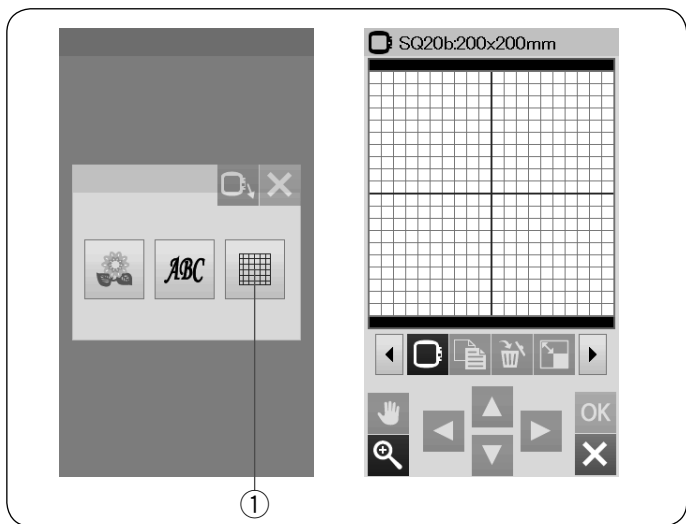

### Editační mód

V editačním módu lze upravovat a kombinovat výšivky a vytvářet originální vyšivací vzory.

Stiskněte tlačítko editačního módu ① k otevření editačního okna pro rámeček SQ20b.

① Tlačítko editačního módu

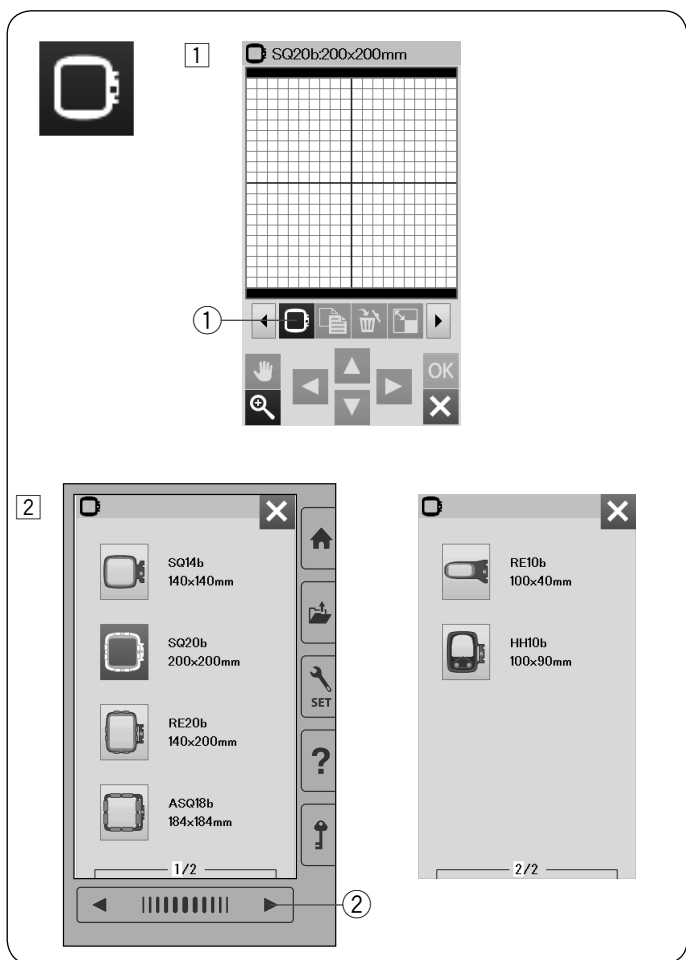

### Volba velikosti rámečku

Můžete vybrat i rámečky jiných velikostí.

① Stiskněte tlačítko volby rámečku ① k otevření okna volby rámečku.

① Tlačítko volby rámečku

② Stiskněte tlačítko další strany ② pro zobrazení dalších rámečků. Stiskněte ikonku rámečku pro volbu požadovaného rámečku. Obrazovka se vrátí zpět do editačního módu.

② Tlačítko další strany

### Poznámka:

- V editačním módu nelze volit vzory větší, než je velikost zvoleného rámečku.
- Některé rámečky nejsou součástí výbavy stroje.

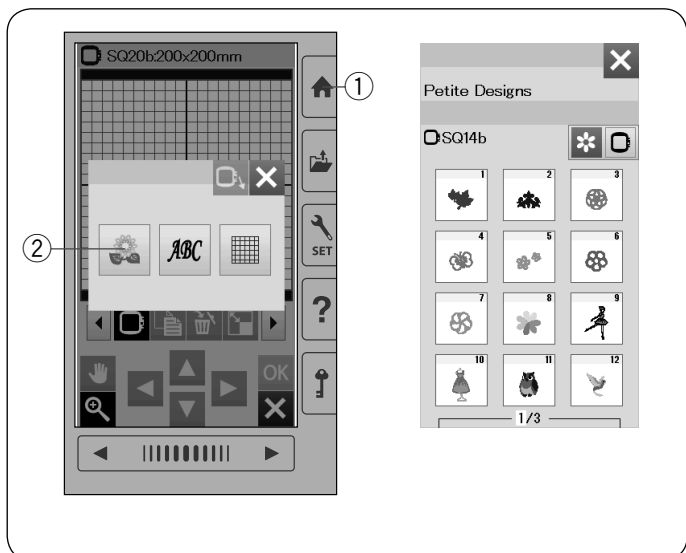

### Otevření nabídky výšivek

V editačním okně můžete otevřít jak výšivky, které jsou v paměti stroje, tak výšivky na USB flash disku.

Pro otevření výšivek stiskněte tlačítko Domů ①.

Stiskněte tlačítko integrovaných stehů ②.

Zvolte požadovaný vzor ze seznamu výšivek.

① Tlačítko domů

② Tlačítko integrovaných vzorů

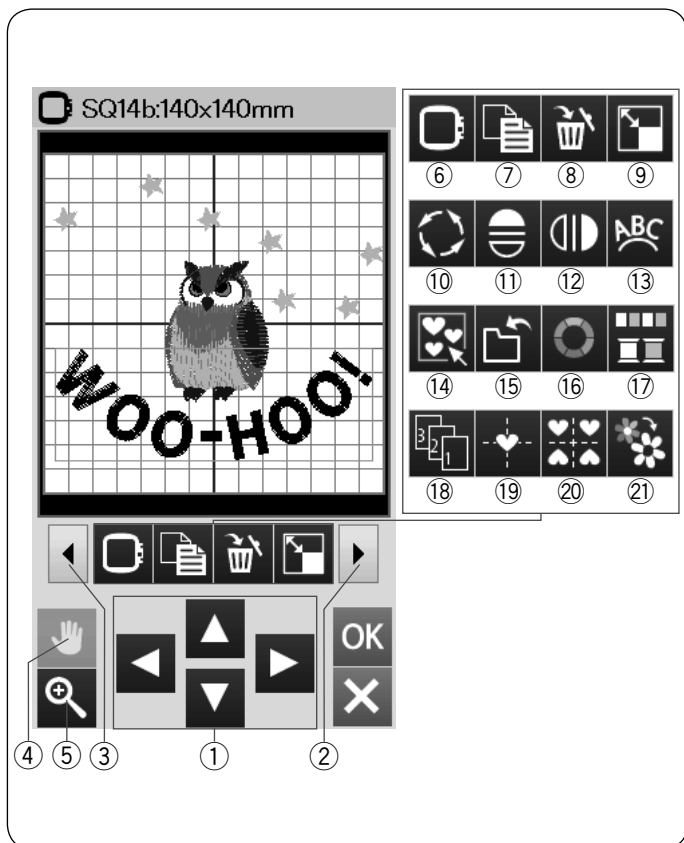

### Informace lišty editačních nástrojů

Lišta editačních nástrojů obsahuje následující tlačítka. Stiskněte tlačítko další sady ② pro zobrazení další sady editačních nástrojů. Stiskněte tlačítko předchozí sady ③ pro zobrazení předchozí sady editačních nástrojů.

- ① Tlačítka rozložení
- ② Tlačítko další sady
- ③ Tlačítko předchozí sady
- ④ Rolovací tlačítko
- ⑤ Tlačítko zoom
- ⑥ Tlačítko volby rámečku
- ⑦ Duplicitní tlačítko
- ⑧ Mazací tlačítko
- ⑨ Tlačítko změny velikosti
- ⑩ Tlačítko rotace
- ⑪ Tlačítko horizontálního zrcadlového zobrazení
- ⑫ Tlačítko vertikálního zrcadlového zobrazení
- ⑬ Tlačítko oblouk
- ⑭ Tlačítko skupina
- ⑮ Tlačítko uložení souboru (viz strana 55)
- ⑯ Tlačítko úpravy barev
- ⑰ Tlačítko skupiny barev
- ⑱ Tlačítko pořadí šití
- ⑲ Tlačítko středové polohy
- ⑳ Tlačítko rozvržení do rohu
- ㉑ Tlačítko šití jednou barvou

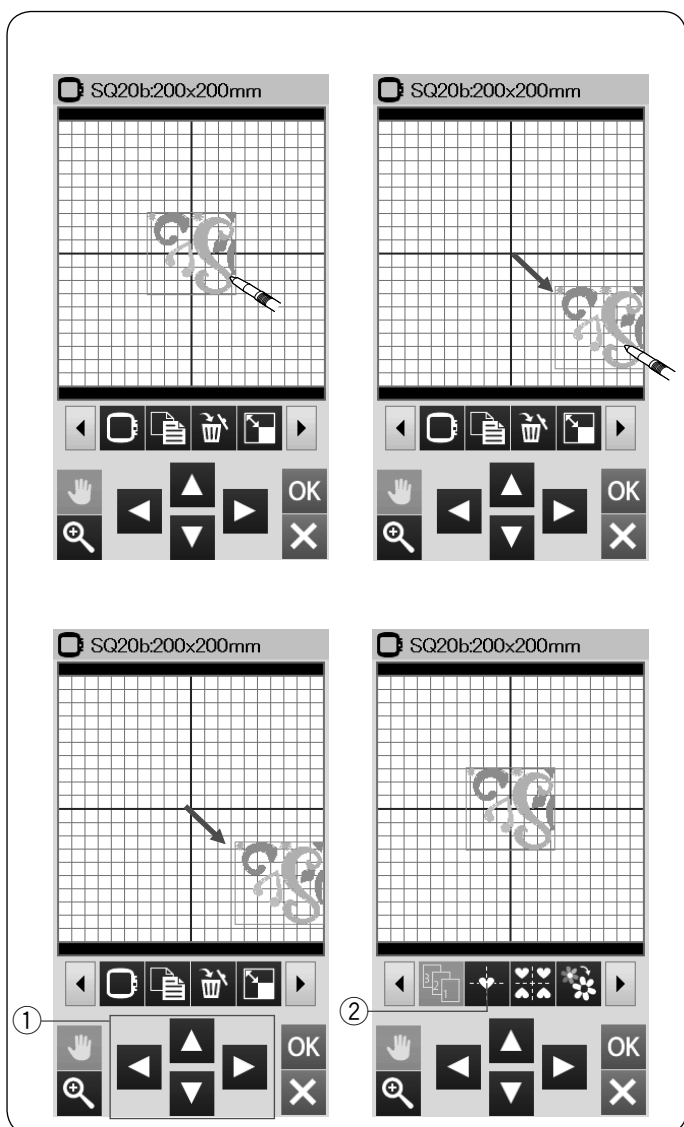

### Volba vzoru

Pro volbu vzoru k editování stiskněte ikonku vzoru v editačním okně.

Objeví se zelený rámeček kolem zvoleného vzoru.

### Posunutí vzoru

Pro posunutí vzoru v editačním okně stiskněte a přetáhněte vzor na požadované místo pomocí dotykového stylusu nebo prstu.

#### Poznámka:

Vzory nepřetahujte po obrazovce ostrým předmětem.

Zvolený vzor můžete posunout také stiskem tlačítek rozvržení.

Použijte tlačítka rozvržení ① pro posun vzoru do požadované polohy v editačním okně.

Stiskněte tlačítko středové polohy ② pro posun vzoru do středu v editačním okně.

- ① Tlačítka rozvržení
- ② Tlačítko středové polohy

Nosné rameno se neposune, pokud stisknete tlačítka rozvržení, protože poloha vzoru se změní v rámci rámečku, nikoliv stroje.

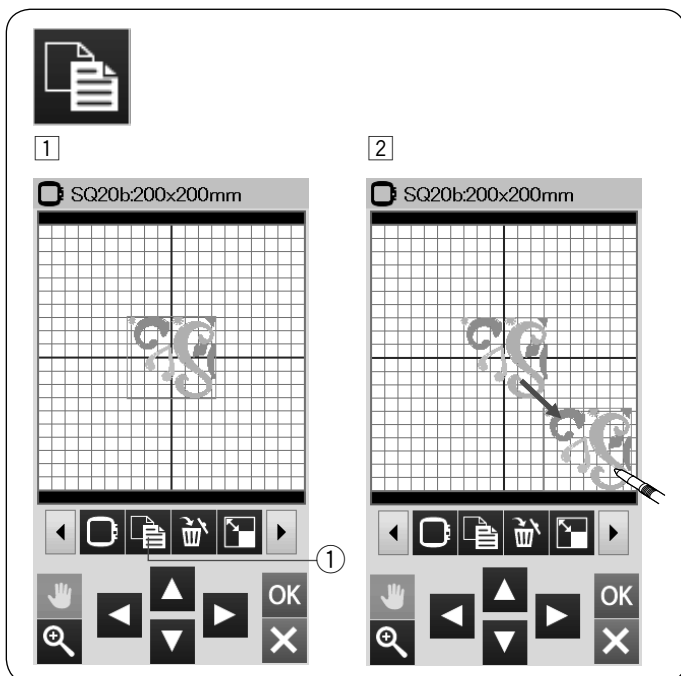

### Duplikování vzoru

- 1 Stiskněte duplicitní tlačítko pro vytvoření kopie zvoleného vzoru.
  - 1 Duplicitní tlačítko
- 2 Duplikovaný vzor bude navrstvený přes původní vzor. Posuňte duplikát, abyste odkryli původní vzor.

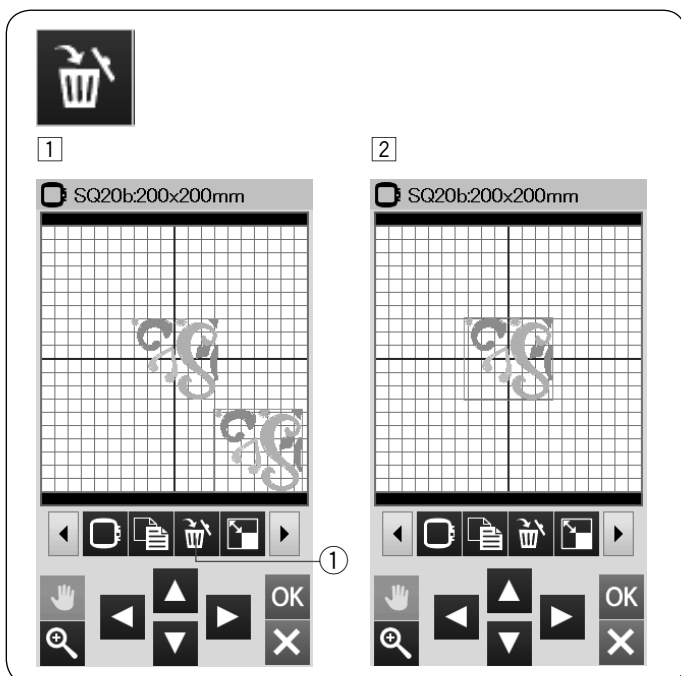

### Vymazání vzoru

- 1 Stiskněte obrázek vzoru, který chcete vymazat.
- 2 Stiskněte mazací tlačítko pro vymazání zvoleného vzoru.
  - 1 Mazací tlačítko

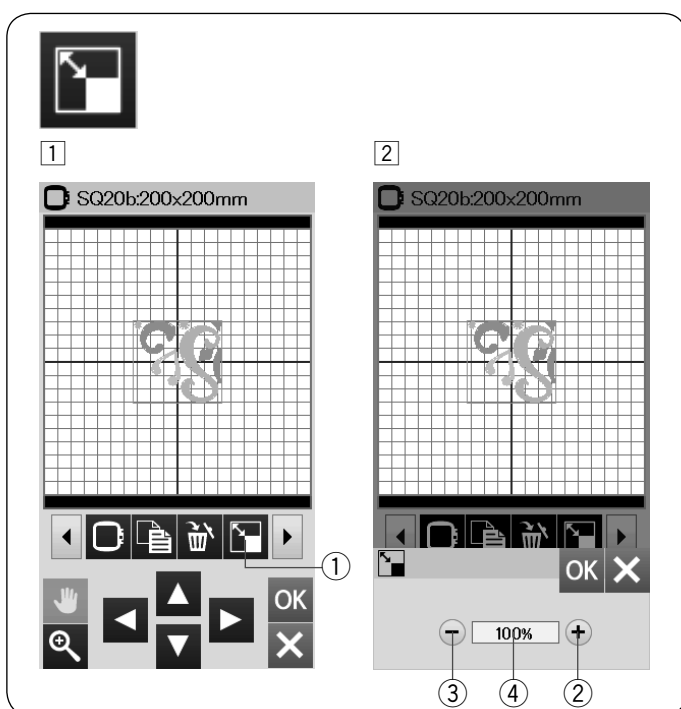

### Změna velikosti vzoru

- 1 Stiskněte tlačítko změny velikosti pro otevření okna možností změn velikosti.
  - 1 Tlačítko změny velikosti
- 2 Velikost výšivky můžete změnit v rozmezí od 80% do 120% původní velikosti. Stiskněte tlačítko “+” 2 pro zvětšení vzoru. Stiskněte tlačítko “-” 3 pro zmenšení vzoru. Veikost se změní s každým stisknutím tlačítka “+” nebo “-” o 1%. Pro rychlou změnu velikosti stiskněte a přidrže tlačítko “+” nebo “-” 4. Velikost změněných vzorů je zobrazena v procentech 4. Stiskněte OK pro potvrzení nové velikosti.

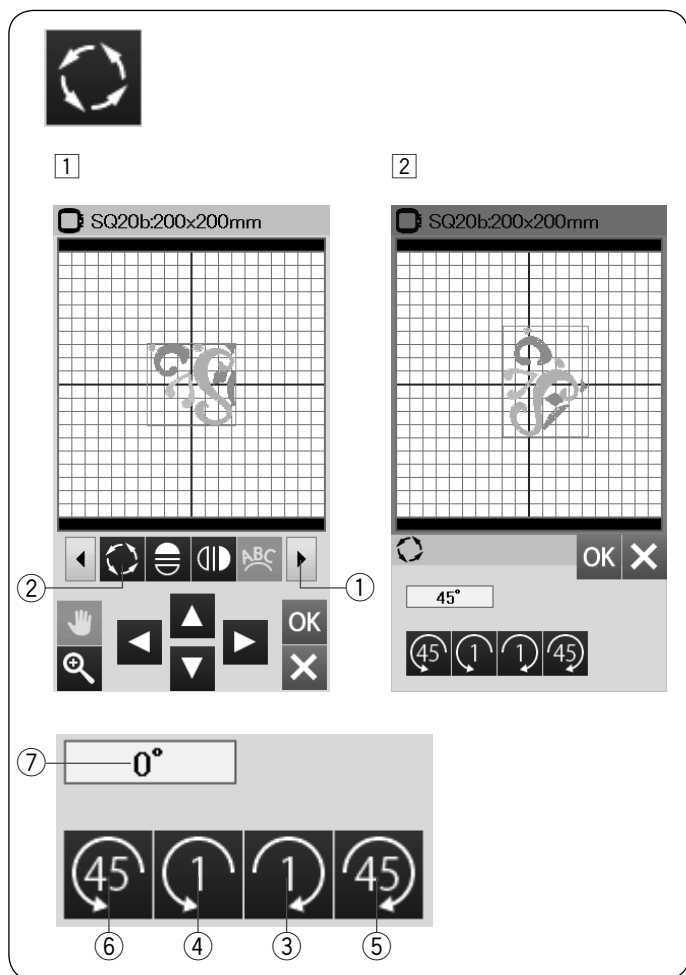

### Rotace vzoru

- 1 Stiskněte tlačítko další sady ① pro zobrazení další sady editačních nástrojů.  
Stiskněte tlačítko rotace ② pro otevření okna možností rotace.  
② Tlačítko rotace
- 2 Stiskněte ④ tlačítko ③ pro rotaci zvoleného vzoru o 1 stupeň po směru hodinových ručiček.  
Stiskněte ① tlačítko ④ pro rotaci zvoleného vzoru o 1 stupeň proti směru hodinových ručiček.  
Stiskněte ④ tlačítko ⑤ pro rotaci zvoleného vzoru o 45 stupňů po směru hodinových ručiček.  
Stiskněte ④ tlačítko ⑥ pro rotaci zvoleného vzoru o 45 stupňů proti směru hodinových ručiček.  
Úhel rotovaného vzoru je zobrazen v okně ⑦.  
Pro potvrzení volby stiskněte OK.

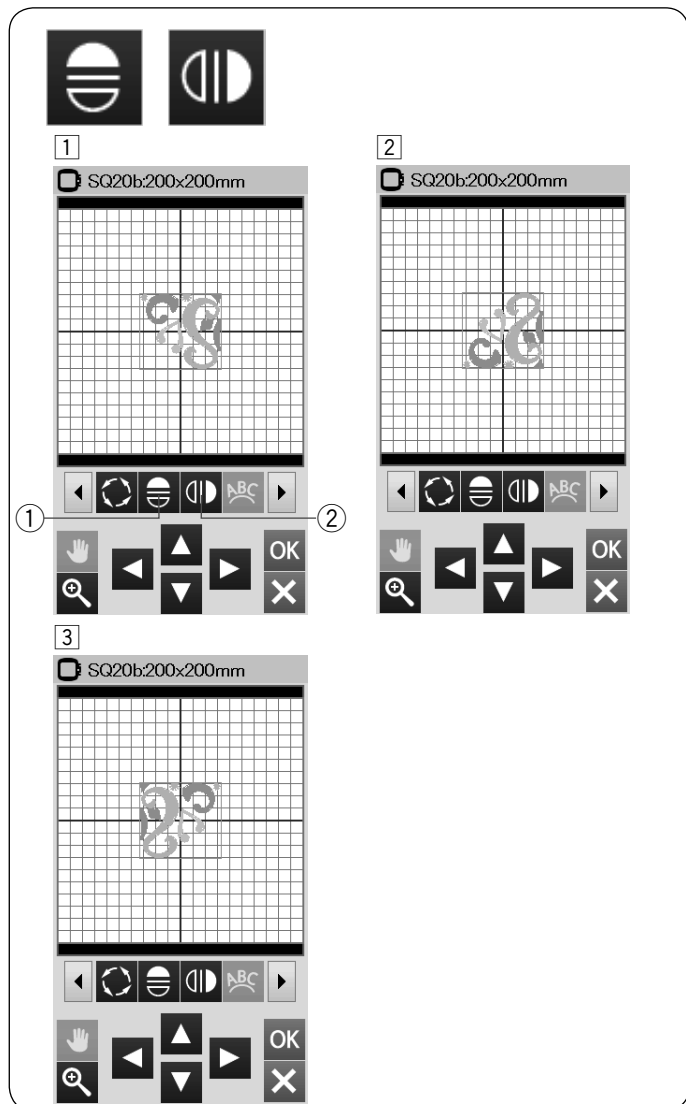

### Přetočení vzoru

- 1 Stiskněte tlačítko vertikálního nebo horizontálního zrcadlového převrácení vzoru.  
① Tlačítko horizontálního zrcadlového převrácení  
② Tlačítko vertikálního zrcadlového zobrazení
- 2 Stiskněte ① tlačítko ① pro vytvoření horizontálního zrcadlového převrácení zvoleného vzoru.
- 3 Stiskněte ② tlačítko ② pro vytvoření vertikálního zrcadlového převrácení zvoleného vzoru.



1

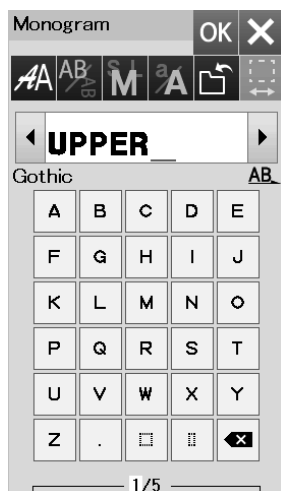

2

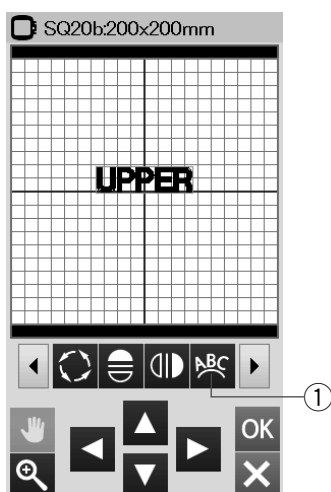

3

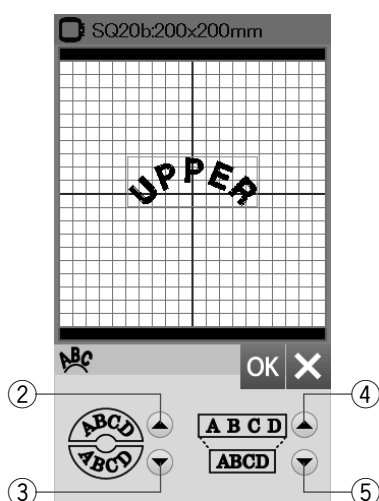

## Monogramy do oblouku

V editačním módu můžete upravovat monogramy do horních či spodních oblouků.

1 Vložte znaky a stiskněte tlačítko OK.

2 Vložené znaky jsou zobrazeny v editačním okně. Stiskněte tlačítko oblouku a otevře se okno rozvržení oblouku.

1 Tlačítko oblouku

3 Stiskněte tlačítko horního oblouku 2 pro vytvoření horního oblouku.

Stiskněte tlačítko dolního oblouku 3 pro vytvoření dolního oblouku.

Stiskněte prodlužovací tlačítko 4 pro prodloužení oblouku.

Stiskněte zkracovací tlačítko 5 pro zkrácení oblouku. Stiskněte tlačítko OK pro potvrzení volby.

2 Tlačítko horního oblouku

3 Tlačítko dolního oblouku

4 Prodlužovací tlačítko

5 Zkracovací tlačítko

## Seskupování vzorů

1 Vzory je možné seskupit.

Stiskněte tlačítko další sady ① pro zobrazení další sady editačních nástrojů.

Stiskněte tlačítko seskupení ② k otevření okna možností seskupení.

① Tlačítko další sady

② Tlačítko seskupení

2 Stiskněte tlačítko seskupit vše ③ a stiskněte OK pro seskupení všech vzorů v editačním okně.

③ Tlačítko seskupit vše

3 Pokud chcete seskupit pouze zvolené vzory, stiskněte tlačítko seskupit zvolené ④.

Zvolte požadované vzory stisknutím obrázku vzoru.

Znovu stiskněte zvolené vzory pro odznačení vzoru.

Stiskněte tlačítko OK pro seskupení zvolených vzorů.

④ Tlačítko seskupení zvolených vzorů

4 Seskupené vzory lze přesunout i duplikovat jako jeden.

Při seskupování zvolených vzorů budou zůstávat nezvolené vzory šedivé a nevybratelné. Pro zrušení skupiny vzorů znovu stiskněte tlačítko seskupení.

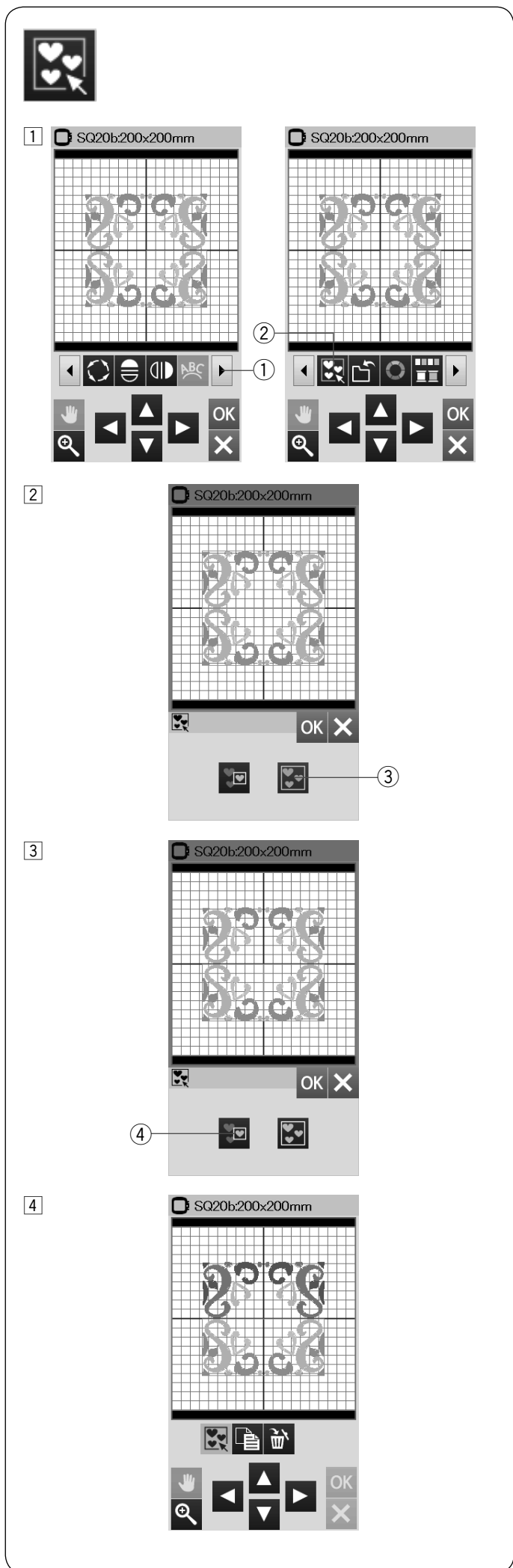



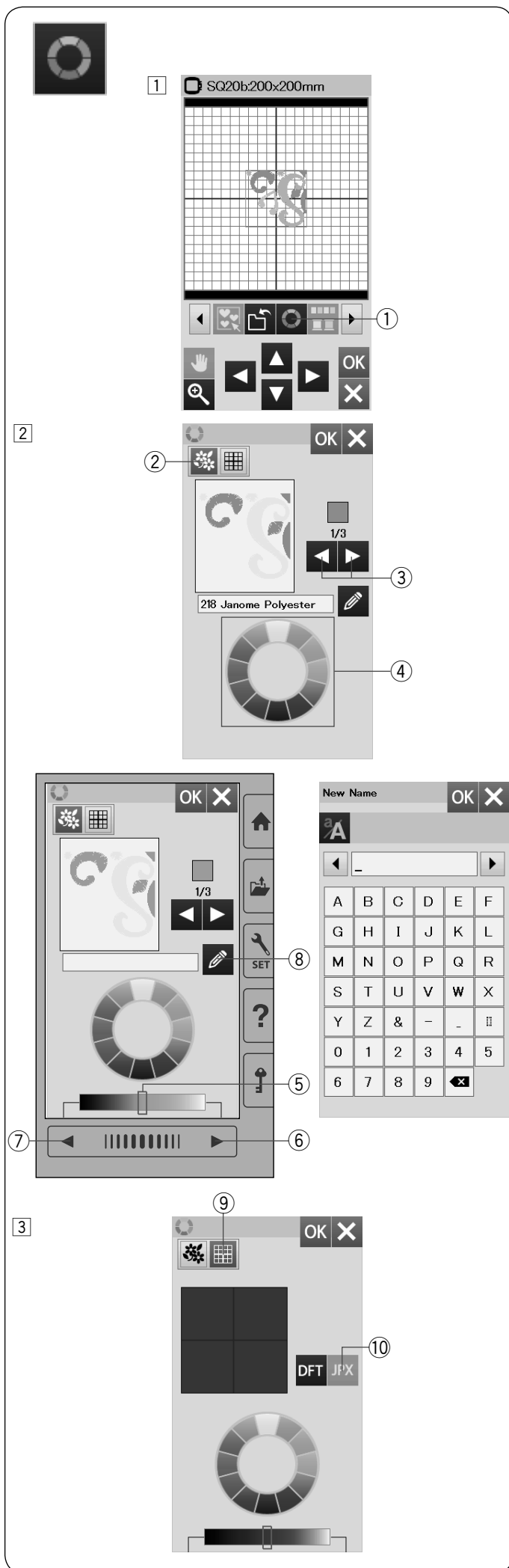

## Úprava barev displeje

Můžete napodobit barvy aktuálních látek a nití na obrazovce úpravou barev obrázku výšivky a editačního okna.

- 1 Stiskněte tlačítko úpravy barev k otevření okna úpravy barev.

① Tlačítko úpravy barev

- 2 Pokud chcete změnit barvu výšivky, stiskněte tlačítko barvy designu. Stiskněte rolovací tlačítka, dokud se nezobrazí požadovaná sekce v okně náhledu.

② Tlačítko barvy designu

③ Rolovací tlačítka

Pro volbu odstínu zvolte jednu ze 12 barevnic.

④ Barevnice

Pro změnu odstínu zvolené barvy stiskněte tlačítko další strany, předchozí strany nebo přetáhněte jezdec na liště doprava nebo doleva.

⑤ Jezdec

⑥ Tlačítko další strany

⑦ Tlačítko předchozí strany

Takto upravené barvě můžete přidělit i název stisknutím tlačítka Název.

Přidělený název bude zobrazen namísto názvu či kódu barvy nitě ve vyšívacím okně.

⑧ Tlačítko Název

- 3 Pro změnu barvy pozadí stiskněte tlačítko barvy pozadí a zvolte požadovanou barvu.

Pro volbu odstínu stiskněte jednu ze 12 barevnic.

Pro změnu odstínu zvolené barvy stiskněte tlačítko další strany, předchozí strany nebo přetáhněte jezdec na liště doleva nebo doprava.

⑨ Tlačítko barvy pozadí

### Poznámka:

Pokud výšivka ve formátu \*.JPX formát má i obrázek pozadí, můžete zobrazit pozadí v editačním okně stisknutím tlačítka obrázku pozadí.

⑩ Tlačítko obrázku pozadí

## Seskupování barev

Při kombinování duplikovaných vzorů můžete snížit počet barevných sekcí pomocí seskupování barev.

1 Například kombinovaná výšivka vytvořená na straně 42 má 12 barevných sekcí.

2 Stiskněte tlačítko seskupení barev ① k otevření okna pro seskupení barev.

Stiskněte tlačítko OK pro sjednocení všech sekcí barev do stejné barvy a otevření okna Připraven k šití.

① Tlačítko seskupení barev

3 Počet barevných sekcí je snížen na 3.

### Poznámka:

Barevné seskupení bude zrušeno při návratu do editačního okna.

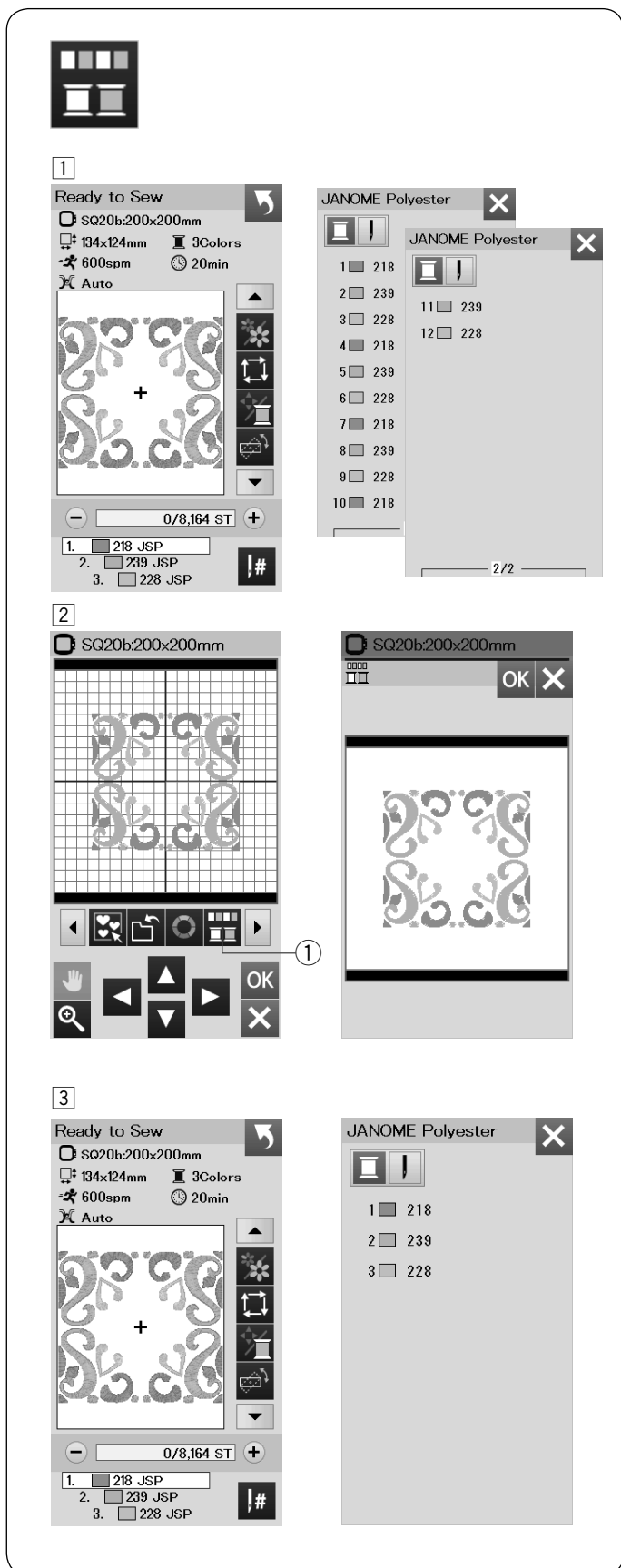

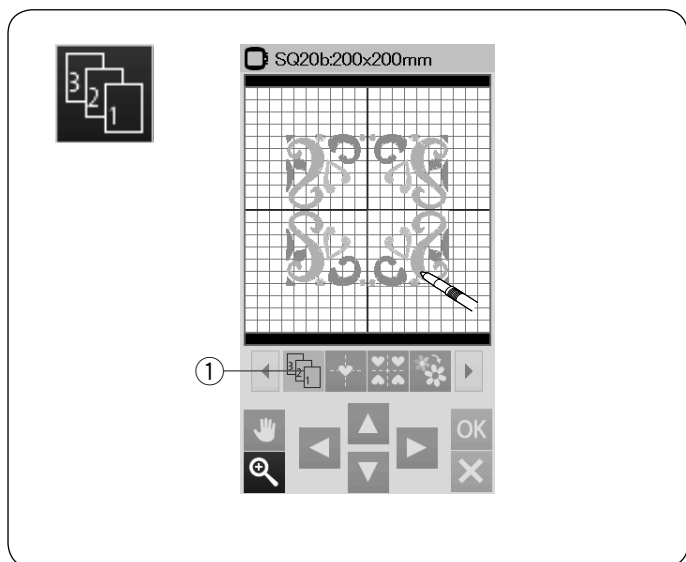

### Pořadí šití

Můžete změnit pořadí šití v kombinaci vzorů.

Stiskněte tlačítko pořadí šití ① a stiskněte obrázky vzorů jeden za druhým.

Vzory budou šity v pořadí, v jakém jste je volili stisknutím.

Stiskněte tlačítko pořadí šití ① znovu pro návrat na předchozí obrazovku.

- ① Tlačítko pořadí šití

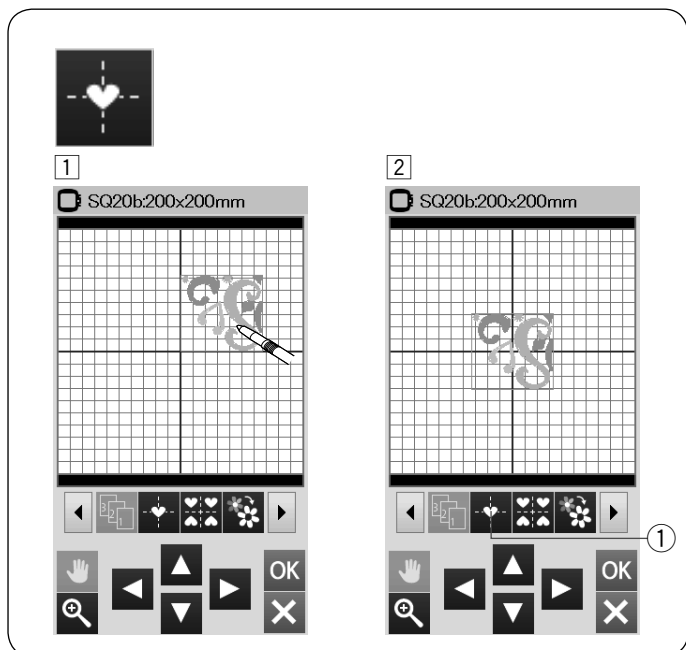

### Umístění do středu

Zvolený vzor můžete umístit do středu rámečku.

1 Klepněte na vzor, který chcete posunout.

2 Stiskněte tlačítko středového umístění ① pro posun zvoleného vzoru na střed.

- ① Tlačítko středové pozice

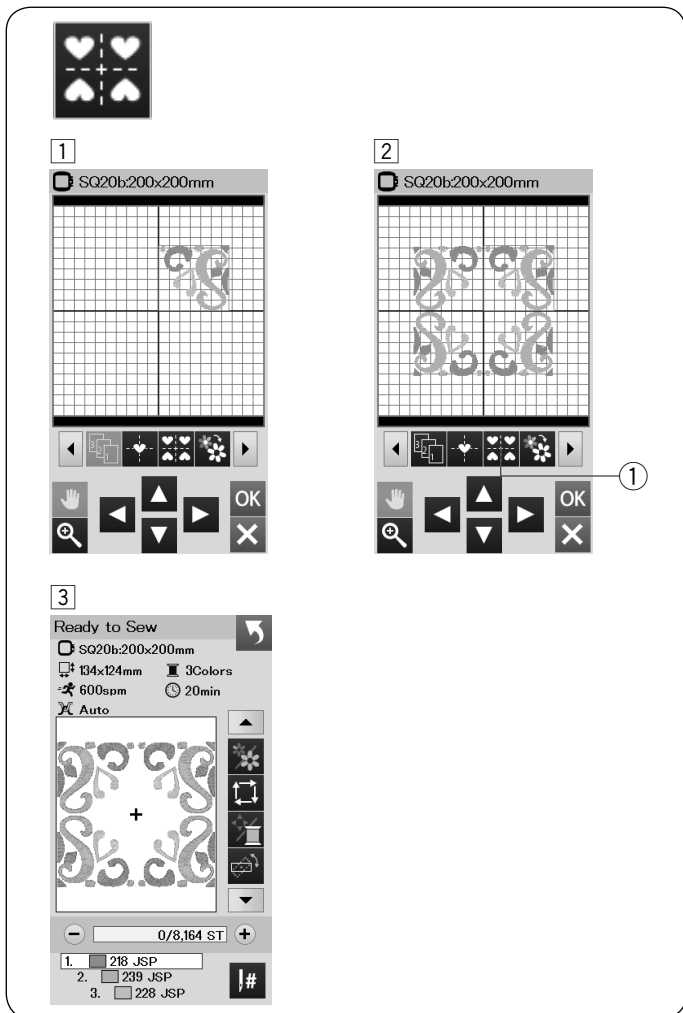

### Vytváření čtverhanného rámečku

- 1 Zvolte vzor Geometric Design SQ14B-56. Posuňte vzor nahoru a doprava.
- 2 Stiskněte tlačítko rohového rozložení vzoru. Vzor bude automaticky kopírován a umístěn symetricky do všech 4 rohů. Stiskněte tlačítko OK.
  - 1 Tlačítko rohového rozvržení

- 3 Otevře se okno Připraven k šití.

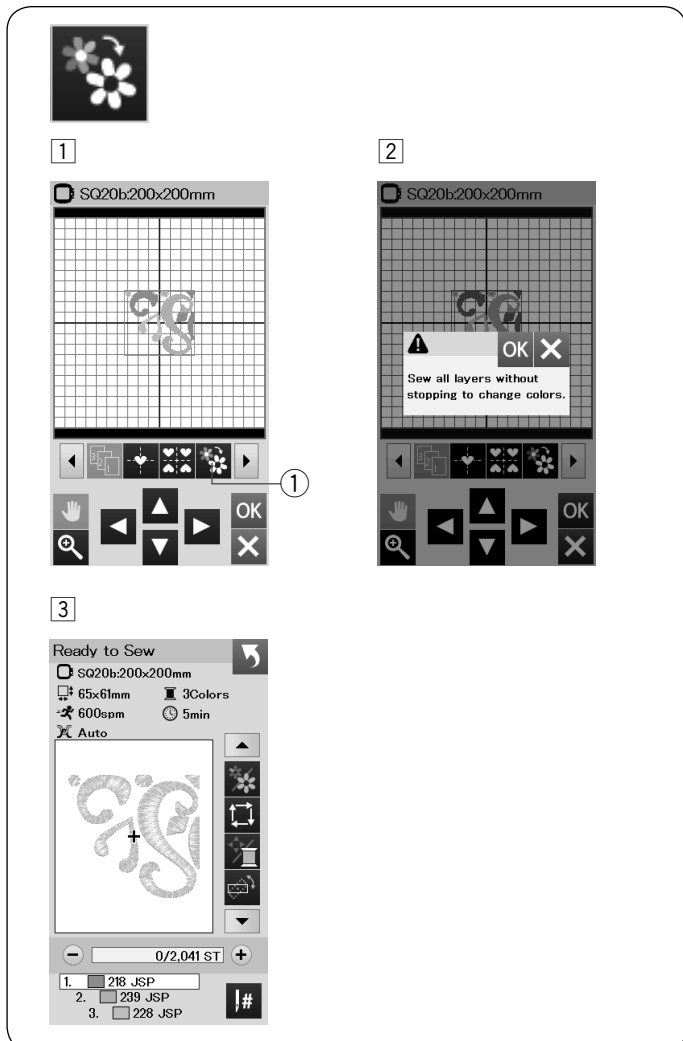

### Šití jednou barvou

Pokud chcete šít vzor nebo kombinaci vzorů pouze jednou barvou, stiskněte tlačítko šití jednou barvou ①. Stroj bude šít, dokud nedokončí celou výšivku.

- 1 Stiskněte tlačítko šití jednou barvou ①.
- 2 Stiskněte tlačítko OK.

- 3 Vzor(y) budou zobrazeny šedou. Stiskněte tlačítko start/stop pro spuštění šití jednou barvou. Vzor bude vyšitý bez přerušení.

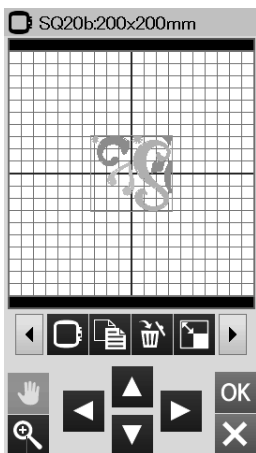

①

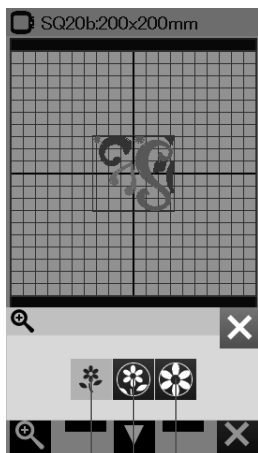

②

③

④

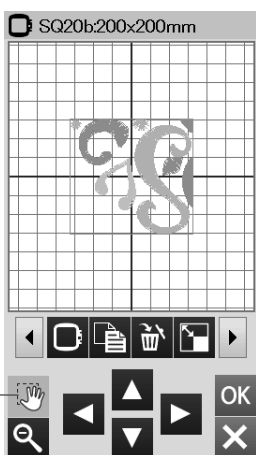

⑤

### Zoom v editačním okně

Stiskněte tlačítko zoom pro otevření okna zoom in/out (přiblížit/oddálit). Zvolte náhled velikosti od normální přes velkou až k největší stisknutím jedné z ikon velikosti zobrazení.

- ① Zoom tlačítko
- ② Tlačítko náhledu normální velikosti
- ③ Tlačítko náhledu větší velikosti
- ④ Tlačítko náhledu největší velikosti

Funkce rolování je aktivována automaticky při přiblížení. Pro rolování zvětšeného okna táhněte okno požadovaným směrem.

Stiskněte rolovací tlačítko pro zrušení příkazu rolování.

- ⑤ Rolovací tlačítko

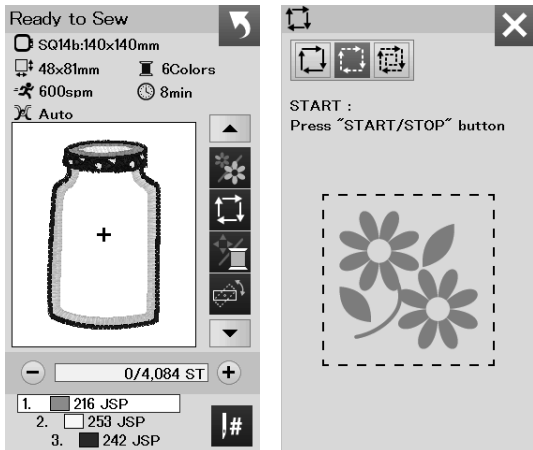

## Potravinové vzory pro aplikaci

Potravinové vzory SQ14b-67 až SQ14b-69 jsou speciální vzory pro strojovou vyšívací aplikaci. Na podkladovou látku můžete připevnit aplikaci a v jednom kroku aplikaci našít a vyšít strojovou výšivku.

### Příklad: Vzor SQ14b-67

Připravte podkladovou látku a aplikaci. Zvolte vzor SQ14b-67 a upevněte podkladovou látku do rámečku.

Nasadte rámeček na rameno a stiskněte tlačítko sledování. Zmáčkněte  tlačítko pro výběr sledování a stehování (jednoduché) (viz strana 28). Spustěte stroj pro vyznačení výšivky na podkladovou látku pomocí stehování.

Vystříhnete aplikaci o stejné velikosti jako je vyznačená oblast na podkladové látce. Přiložte aplikaci na vyznačenou oblast a ušijte první sekci (barvu).

#### Poznámka:

Přišpendlete aplikaci nebo použijte dočasné lepidlo ve spreji - Spirit 5 (Spirit 5 Strong).

Odstraňte rámeček ze stroje, ale ponechtejте podkladovou látku v rámečku. Vypárejte stehování. Odstříhnete přečnívající části aplikace co nejbližší švové linii.

Znovu nasadte rámeček. Došijte zbývající sekce (barvy) aplikačního vzoru.

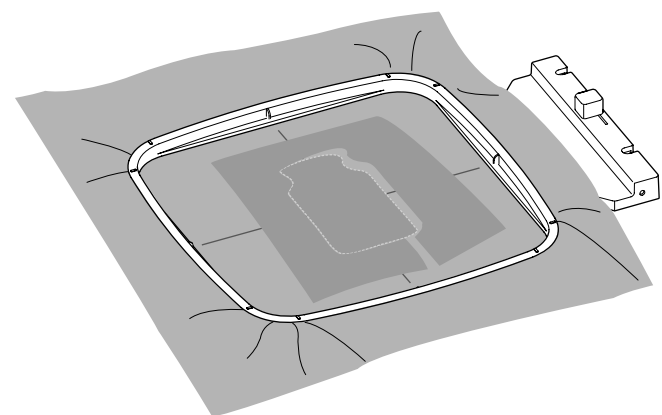
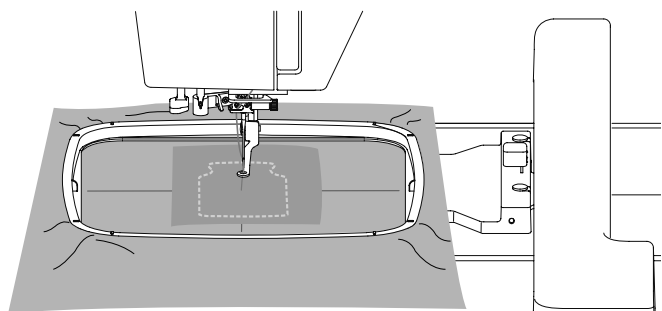
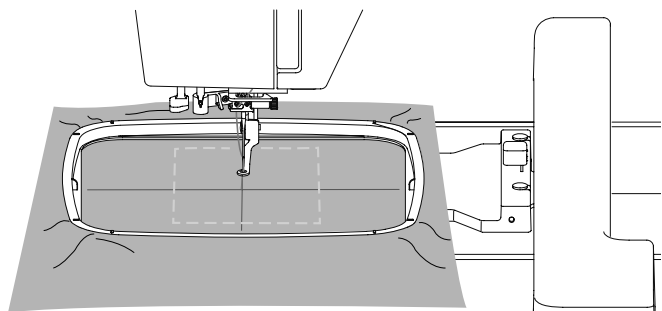

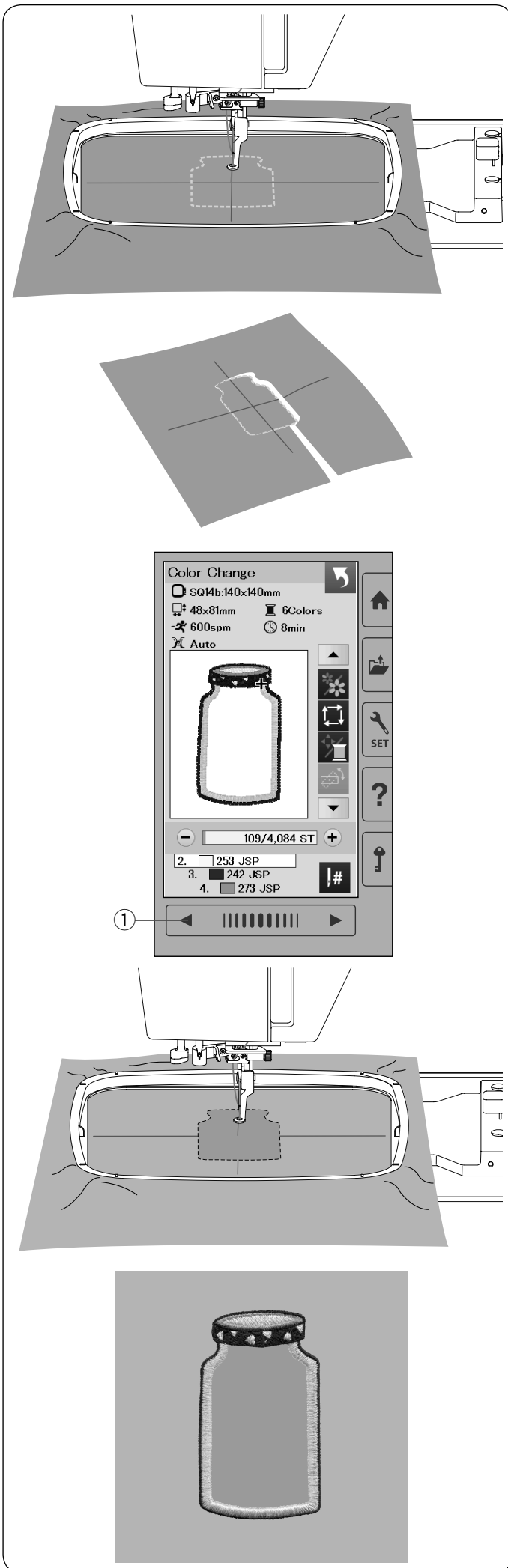

### Alternativní metoda

Připravte aplikaci větší než je rámeček.  
 Upevněte aplikaci do rámečku.  
 Ušijte pouze první sekci (barvu).

Odstraňte rámeček a vyjměte aplikaci z rámečku.  
 Vystříhněte aplikaci podél stehové linie pro vytvoření přesné aplikace.

Připravte podkladovou látku a upevněte ji do rámečku.  
 Nasadte rámeček na rameno.  
 Stiskněte tlačítko předchozí stránky pro návrat do první sekce (barvy) a ušijte první sekci (barvu) pro vyznačení polohy aplikace.

- ① Tlačítko předchozí stránky

Přiložte aplikaci na podkladovou látku a srovnejte ji s vyznačenou polohou. Připevněte aplikaci na látku pomocí lepicí pásky, špendlíku nebo dočasného lepidla ve spreji.

Došijte zbývající sekce (barvy) výšivkové aplikace.

## Slavnostní designy

S těmito výšivkami můžete vytvářet vlastní řady ozdobných vlaječek.

1 Zvolte seznam výšivek podle velikosti rámečku a zvolte rámeček SQ20b.  
Zvolte výšivku SQ20b-39.

2 Editujte vlaječkový vzor v editačním módu.

3 Stiskněte tlačítko OK pro otevření okna Připraven k šití. Upevněte látku do rámečku a nasadte rámeček na rameno. Stiskněte tlačítko start/stop pro spuštění stroje.

4 Po dokončení odstraňte rámeček z ramena. Vyjměte látku z rámečku. Obstříhněte látku kolem vnějších linií vzoru, viz obrázek.

5 Založte horní část vlaječky na rubovou stranu látky, viz obrázek. Přežehlete žehličkou přehnutou hranu.

6 Prošijte přeloženou hranu nebo podlepte rubovou stranu přeložené hrany oboustrannou páskou nebo lepidlem. Ponechte prostor na protažení provázku.

7 Provlékněte provázek vytvořeným tunýlkem.

8 Ustříhněte látku o stejné velikosti jako je vzor vlaječky. Našijte látku pro zakrytí rubové strany vlaječky.

9 Opakujte postup výše a vytvořte si vlastní girlandu z vlaječek.



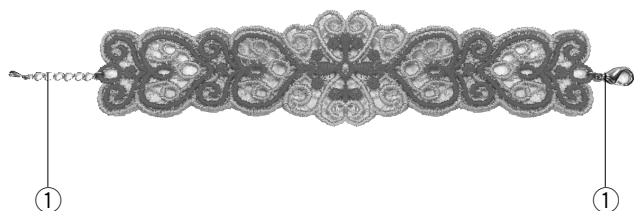
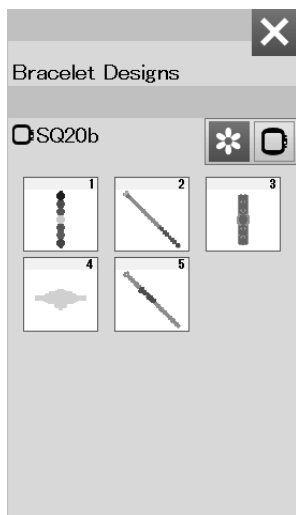

## Náramkové designy

Můžete si vytvořit vlastní náramky pomocí náramkových vzorů vyšitých na vodou rozpustné fólie.

Použijte stejnou nit pro horní i spodní nit. Spodní cívku je třeba úplně navinout.

Nastavte upozornění docházející spodní nitě na hodnotu 3 nebo 4 (viz strana 51).

Nastavte maximální rychlost šití na 600 stehů za minutu nebo méně (viz strana 51).

Upevněte vodou rozpustnou fólii do rámečku.

Ujistěte se, že je výztuha správně v rámečku vypnuta.

Zvolte požadovaný vzor náramkového stehu a šijte.

Odstraňte fólii z rámečku.

Odstrihněte přesahující fólii kolem vzoru nůžkami.

Namočte vzor do misky s teplou vodou pro odstranění fólie.

Připevněte zapínání náramku\* na každý konec výšivky.

① Zapínání náramku

\* Zapínání náramků není součástí standardního příslušenství stroje.

## Úprava nastavení stroje

### Mód nastavení stroje

Stiskněte tlačítko nastavení módu pro vstup do módu nastavení stroje.

Můžete zvolit různé možnosti a přizpůsobit nastavení stroje tak, aby vyhovovalo vašim potřebám.

① Tlačítko nastavení módu

Stiskněte jednu ze 3 záložek pro volbu módu, který chcete upravit.

② **Mód běžného nastavení**

Stiskněte záložku módu běžného nastavení pro vstup do módu běžného nastavení.

V tomto módu můžete upravit všeobecná nastavení stroje a možnosti.

③ **Mód nastavení vyšívání**

Stiskněte záložku módu nastavení vyšívání pro vstup do módu nastavení vyšívání.

V tomto módu můžete upravit nastavení stroje a možnosti pro vyšívání (viz strana 51 - 54).

④ **Mód volby jazyka**

Stiskněte záložku volby jazyka pro vstup do módu výběru jazyka.

V tomto módu můžete nastavit požadovaný jazyk pro zobrazování zpráv na obrazovce.

Pro procházení stránek v každém módu stiskněte tlačítko další nebo předchozí strany.

⑤ Tlačítko předchozí strany

⑥ Tlačítko další strany

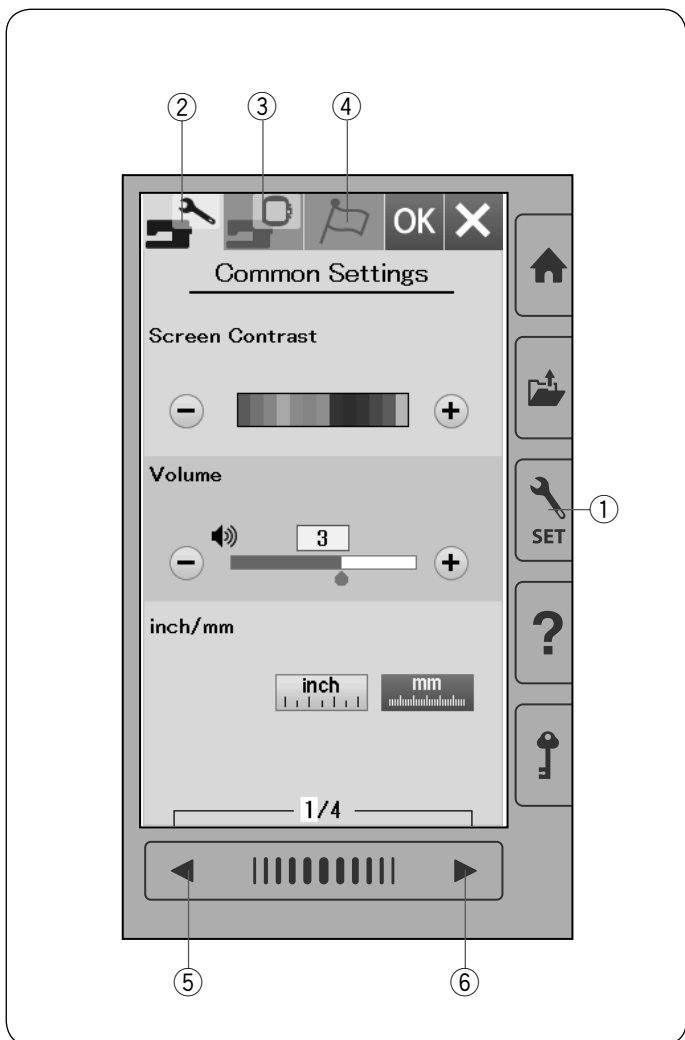

### Registrace vlastního nastavení

Po provedení úprav v nastavení stiskněte tlačítko OK pro uložení nového nastavení. Pro zrušení změn nastavení stiskněte tlačítko X a okno módu nastavení se zavře.

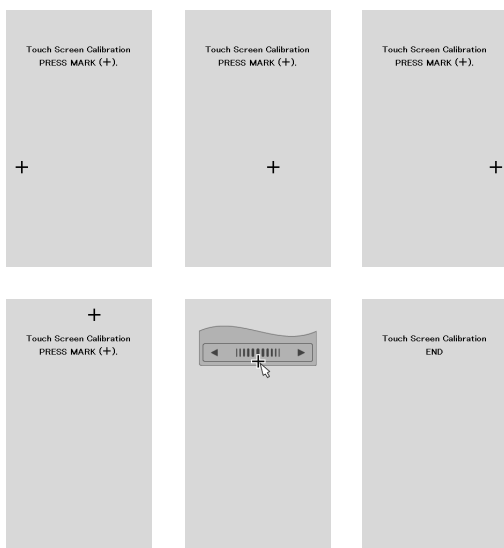
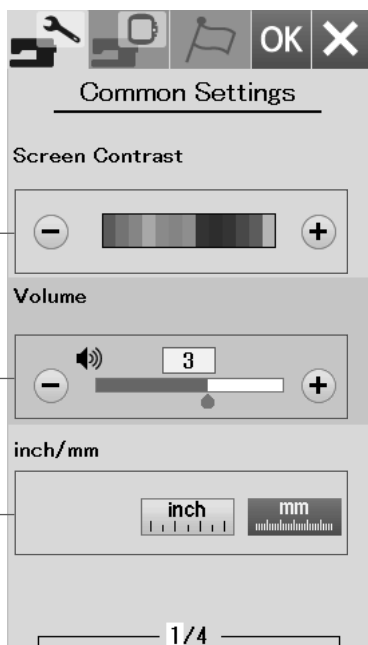

## Mód běžného nastavení

### ① Kontrast obrazovky

Kontrast vizuální dotykové obrazovky lze nastavit stisknutím tlačítek “+” nebo “-”.

### ② Hlasitost zvuku

Zvukový signál lze upravit stisknutím tlačítek “+” nebo “-”.

Nastavte hladinu zvuku na “OFF” stisknutím tlačítka “-” několikrát po sobě pro úplné vypnutí zvuku.

### ③ Možnost Inch/mm

Můžete nastavit měrnou jednotku stroje na palce (inch) nebo milimetry (mm) stisknutím ikonky “inch” nebo “mm”.

Přednastavená jednotka je mm.

Stiskněte tlačítko další strany pro zobrazení dalšího menu.

### ④ Kalibrace dotykové obrazovky

Polohu tlačítek na dotykové obrazovce lze kalibrovat v případě, že poloha tlačítek neodpovídá skutečnosti.

Stiskněte tlačítko Yes pro otevření kalibračního okna.

Stiskněte znaménko “+” dotykovým stylusem, jakmile se objeví na obrazovce.

Jakmile stisknete poslední znaménko, na obrazovce se objeví “END” a kalibrační okno se zavře.

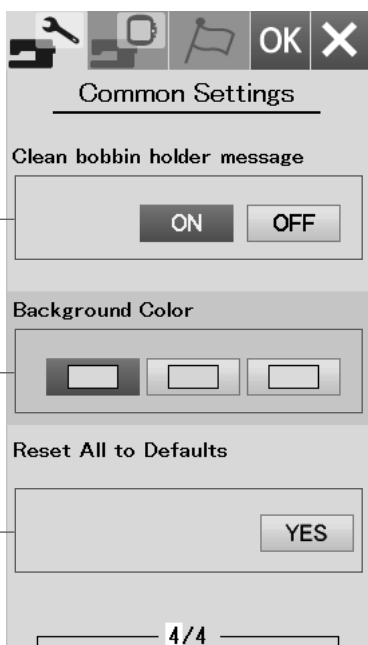
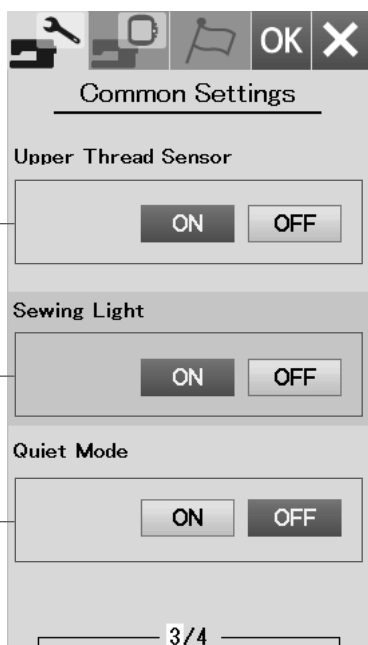
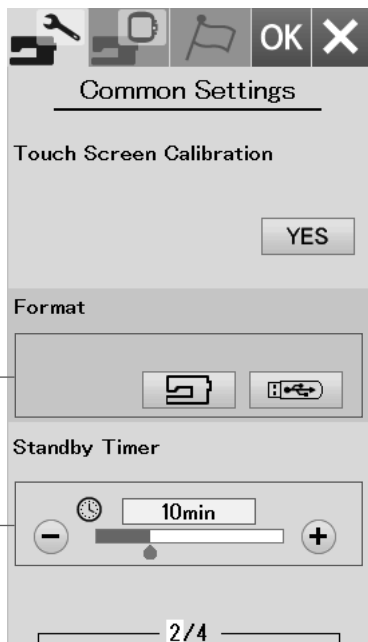

### ⑤ Formátování paměti

Pokud vnitřní paměť stroje nebo USB flash disk nefunguje z důvodu poškození paměťové banky, je nutné je znovu zpřístupnit pomocí formátování paměti.

Pro formátování vnitřní paměti stroje stiskněte ikonku stroje a objeví se potvrzovací zpráva. Stiskněte tlačítko OK pro potvrzení formátování.

Pro formátování USB flash disku stiskněte ikonku USB a otevře se potvrzovací zpráva. Stiskněte tlačítko OK pro potvrzení formátování.

### ⚠ Upozornění:

Nevypínejte stroj ani neodpojujte USB flash, když je zobrazena varovná zpráva, může dojít k poškození paměťové banky.

### ⑥ Časovač spánkového režimu stroje

Osvětlení stroje se vypne a stroj přejde do spánkového režimu, pokud stroj neoužíváte po dobu nastavenou v tomto časovači. Provedením jakékoliv operace či pokynu dojde k opětovnému zapnutí světel a obrazovky. Časovač spánkového režimu stroje lze nastavit v rozmezí od 1 do 30 minut. Pokud chcete funkci časovače vypnout stiskněte a přidržíte tlačítko "+", dokud se neobjeví "OFF" v okně časovače.

Stiskněte tlačítko další strany pro zobrazení dalšího menu.

### ⑦ Senzor horní nitě

Pokud potřebujete spustit stroj bez navlečených nití, vypněte senzor horní nitě.

### ⑧ Osvětlení šicí plochy

Osvětlení lze vypnout nebo zapnout. Stiskněte tlačítko ON pro zapnutí osvětlení šicí plochy. Stiskněte tlačítko OFF pro vypnutí osvětlení šicí plochy.

### ⑨ Tichý mód

Pokud preferujete tichý chod stroje, aktivujte tuto možnost a tím dojde ke změně nastavení zvukového signálu i maximální rychlosti šití na nejnižší hodnoty. Nastavením tichého módu zrušíte všechna předchozí nastavení těchto parametrů.

### ⑩ Zpráva čištění cívkového pouzdra

Zpráva s upozorněním o čištění cívkového pouzdra a dráhy chapače se zobrazí po uplynutí určitého časového intervalu, pokud je tato možnost zapnuta. Tato zpráva se neobjeví, pokud je možnost vypnuta.

### ⑪ Barva pozadí

Z nabízených barevných tapet lze vybrat pozadí pro dotykovou obrazovku stisknutím odpovídající ikonky.

### ⑫ Návrat k původnímu (továrnímu) nastavení

Stiskněte tlačítko Yes pro vymazání všech parametrů a návratu k původním hodnotám (tovární nastavení), s výjimkou volby jazyka.

## Úprava nastavení vyšivacího módu

### Nastavení vyšivacího módu

Stiskněte záložku nastavení vyšivacího módu (viz strana 48).

#### ① Automatické nastavení napětí nitě

Úroveň napětí nitě lze upravit stisknutím tlačítek “+” nebo “-”. Pokud používáte stejné nitě pro spodní a horní nit, zvýšte napětí nitě.

#### ② Upozornění na docházející spodní nit

Upozornění na docházející spodní nit lze upravit pomocí tlačítek “+” nebo “-”. Pro deaktivaci této možnosti stiskněte a přidržte tlačítko “-”, dokud se neobjeví v okně “OFF”.

Stiskněte tlačítko další strany pro přechod do dalšího menu.

#### ③ Maximální rychlost vyšívání

Maximální rychlost vyšívání lze nastavit od 400 do 860 stehů za minutu vždy po intervalech 100 stehů za minutu stisknutím tlačítek “+” nebo “-”.

#### ④ Šití po jednom stehu - One stitch stop

Pokud je tato funkce aktivována, stroj ušije vždy jeden steh a automaticky se zastaví, tak je možné vytáhnout i spodní nit před šitím na lícovou stranu látky.

#### ⑤ Souvislé seskupení barev

Pokud importované soubory vzorů nebo kombinace vzorů obsahují souvislé sekce stejných barev, je možné tyto sekce automaticky seskupit do jedné barvy při otevírání souboru nebo přechodu do okna Připraven k šití. Tato funkce je neplatná, pokud kombinujete integrované (vestavěné) vzory a vzory z externích zdrojů. Pokud nechcete seskupovat stejné barevné sekce, deaktivujte tuto možnost.

#### ⑥ Potvrzení rámečku

Zpráva o potvrzení rámečku se objeví pokaždé před otevřením okna Připraven k šití. Tuto možnost lze také deaktivovat, viz obrázek.

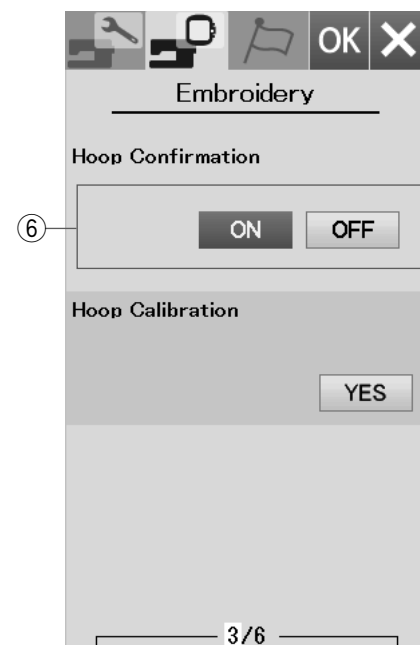
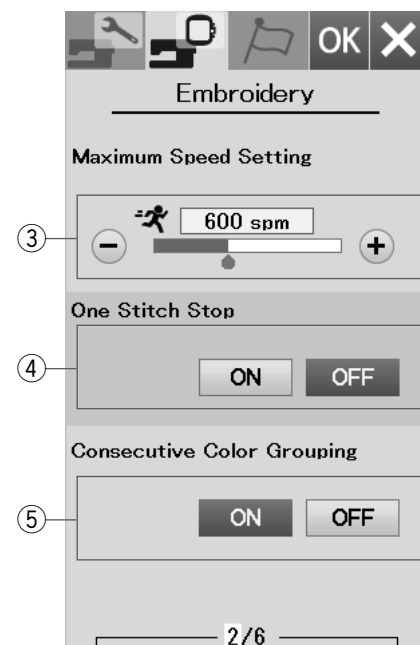
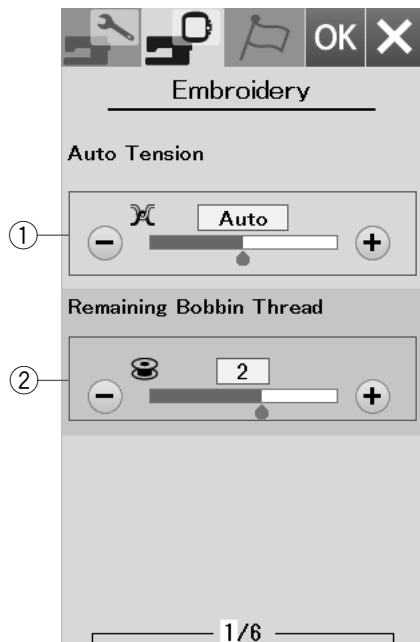

### ⑦ Kalibrace rámečku

Můžete kalibrovat středovou polohu rámečků.  
Stiskněte tlačítko Yes.

⑦-1 Tlačítko Yes

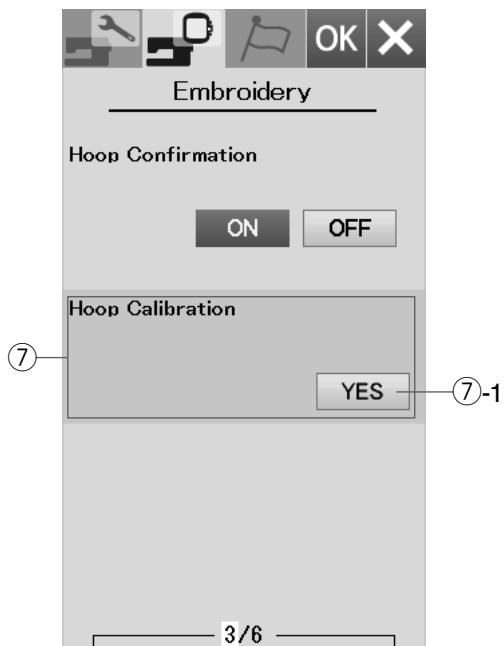

Rameno se posune do středové polohy.  
Stiskněte tlačítko volby rámečku pro otevření okna volby rámečku.

⑦-2 Tlačítko volby rámečku

Zvolte rámeček a upevněte jej na rameno. Nasadte šablonu do rámečku.

Upravte polohu rámečku stisknutím posunovacích tlačítek tak, aby jehla byla nad otvorem v šabloně a stiskněte tlačítko OK.

Stiskněte tlačítko další strany pro přechod do dalšího menu.

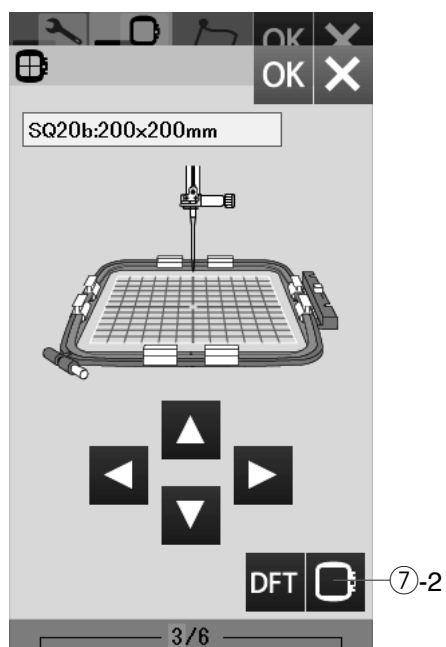

## Odstrih nití

### ⑧ Jednoduché nastavení

Jakmile je toto nastavení aktivováno, stroj odstřihne nitě, pokud je odskok nití 3 mm nebo delší, nebo pokud se stroj zastaví kvůli změně nitě na další barvu. Stiskněte tlačítko OK pro potvrzení jednoduchého nastavení.

### ⑨ Pokročilé nastavení

Jakmile je toto nastavení aktivováno, můžete konfigurovat individuálně následující možnosti: Odstřih nití při odskoku ⑩, Odstřih při změně barvy/na konci ⑪ a Příkaz odstřihu ⑫. Stiskněte tlačítko OK pro potvrzení pokročilého nastavení.

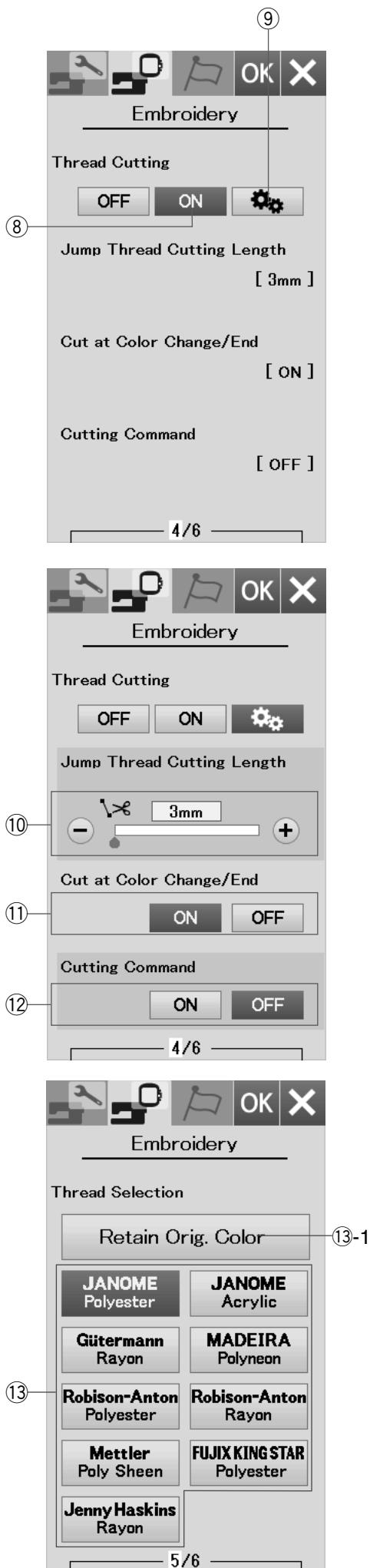

Pro vyšívání jsou 3 možnosti odstřihu nití.

### ⑩ Délka odstřihu nití při odskoku

Pokud je tato možnost aktivována, stroj odstřihne odskočené nitě, pokud je délka stejná nebo vyšší než je nastavená hodnota.

### ⑪ Odstřih při změně barvy/na konci

Pokud je tato možnost aktivována, stroj odstřihne nit při zastavení kvůli změně barvy.

### ⑫ Příkaz odstřihu

Pokud je tato možnost aktivována, stroj odstřihne nitě u kódu odstřihu, pokud importovaný datový soubor stehu obsahuje příkaz odstřihu.

### ⑬ Volba nitě

Na výběr je 9 různých typů vyšívacích nití. Stiskněte tlačítko nitě, kterou chcete použít. Kód barvy zvolené značky se zobrazí v seznamu barev nití společně s názvem barvy.

Pokud používáte naimportovaná data s výšivkou, která obsahují korektní informace o nitích, stiskněte tlačítko originální barvy pro uchování této informace.

⑬-1 Tlačítko originální barvy k uchování

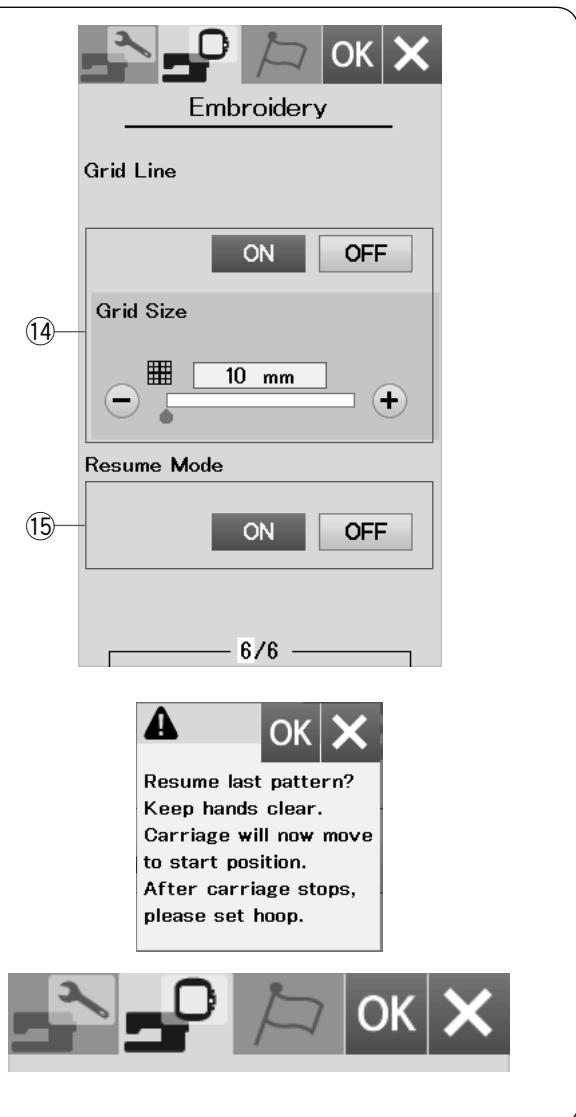

#### ⑭ Mřížka zapnout/vypnout

Aktivujte tuto možnost pro zobrazení mřížky v editačním okně. Velikost mřížky lze nastavit v rozmezí od 10 do 30 mm pomocí tlačítek “+” nebo “-”, pokud je tato možnost aktivní. Pro skrytí mřížky deaktivujte tuto funkci.

#### ⑮ Mód pokračování

Jakmile je aktivován mód pokračování, poslední vzor, který byl šitý před vypnutím stroje, bude možné po opětovném zapnutí díky této funkci dokončit.

Jakmile zapnete stroj, objeví se potvrzovací okno. Stiskněte tlačítko OK pro dokončení posledního vzoru.

Po úpravě nastavení stiskněte tlačítko OK, pro aktivaci nového nastavení.

Pro opuštění módu nastavení beze změn, stiskněte tlačítko X.

#### Mód volby jazyka

Zvolte požadovaný jazyk a stiskněte tlačítko OK. Na vizuální dotykové obrazovce se budou objevovat zprávy ve zvoleném jazyce.





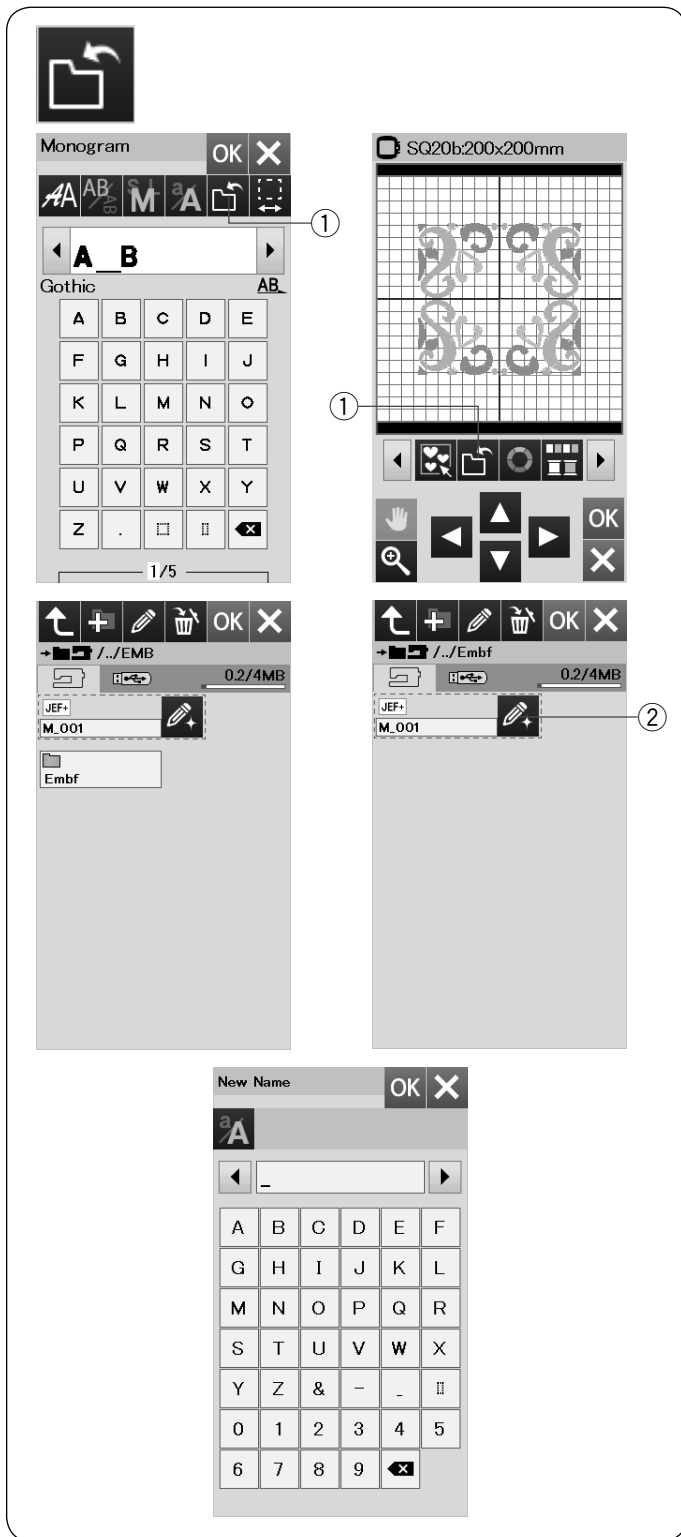

## Uložení a otevření souboru

Původní výšivky lze ukládat do souborů v integrované paměti a/nebo na USB flash disk.

Stiskněte tlačítko uložení souboru a otevře se okno uložení souboru.

① Tlačítko uložení souboru

Složka s označením "Embf" se objeví na obrazovce.

Pro volbu složky stiskněte ikonku složky.

Názvy souborů jsou přiřazovány automaticky v numerickém pořadí počínaje od M\_001.....

Stiskněte tlačítko OK a soubor bude uložen do zvolené složky.

Pro přiřazení určitého jména k souboru stiskněte tlačítko přejmenovat.

② Tlačítko přejmenovat

Otevře se okno s klávesnicí.

Vložte nový název a stiskněte tlačítko OK.

Soubor je nyní uložen pod novým názvem.

Pokud zkusíte uložit soubor s názvem, který již existuje, objeví se potvrzovací zpráva.

Stiskněte tlačítko OK pro přepsání existujícího souboru nebo stiskněte tlačítko X, pokud jej nechcete přepisovat.

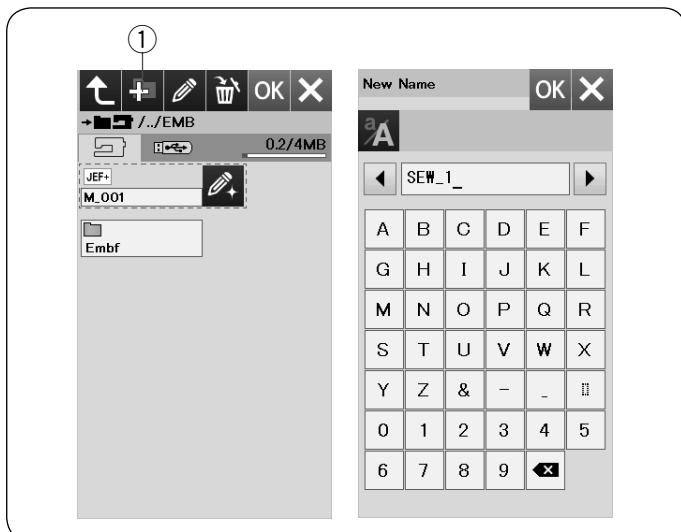

## Vytvoření nové složky

Stiskněte tlačítko nové složky a otevře se okno s klávesnicí.

① Tlačítko nové složky

Vložte název složky a stiskněte tlačítko OK.

Nová složka je vytvořena pod přiřazeným názvem.

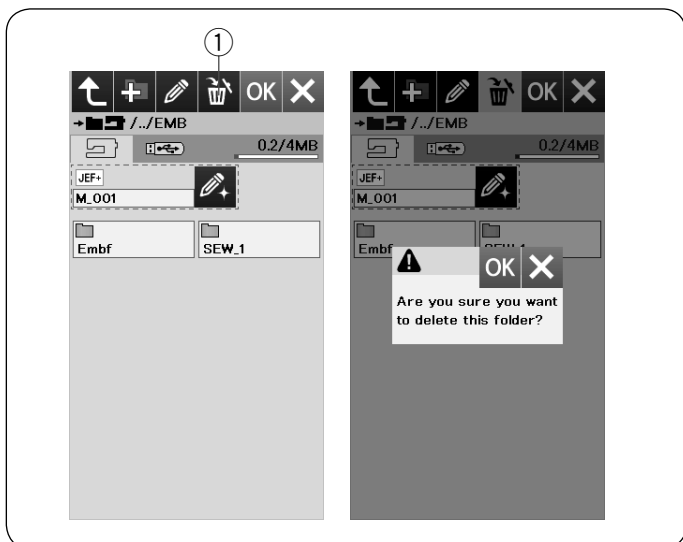

### Smazání souboru nebo složky

Stiskněte mazací tlačítko a zvolte soubor nebo složku, kterou chcete vymazat. Objeví se potvrzovací zpráva. Stiskněte tlačítko OK pro vymazání souboru nebo složky.

① Mazací tlačítko

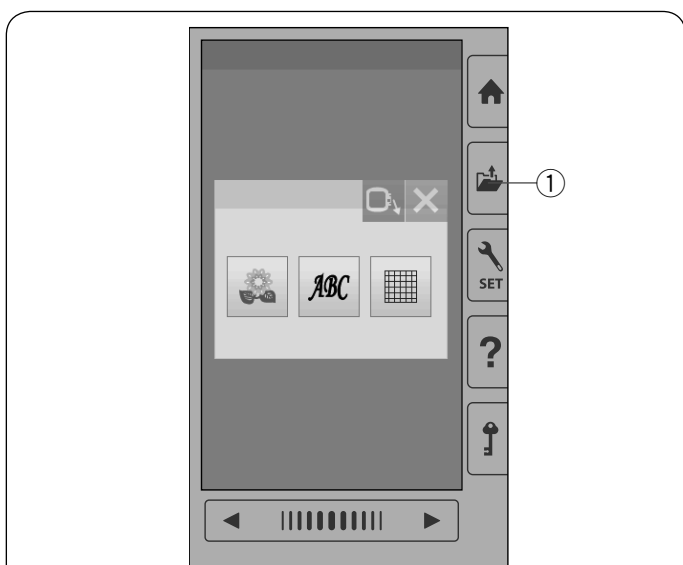

### Otevření souboru

Pro otevření uloženého souboru, stiskněte tlačítko otevření souboru pro otevření okna otevření souboru.

① Tlačítko otevření souboru

Zvolte umístění složky, buď v integrované paměti stroje nebo na USB flash disku.

Otevřete složku, která obsahuje požadovaný soubor, stisknutím ikonky složky.

Objeví se seznam souborů zvolené složky.

Pro otevření souboru stiskněte ikonku souboru.

Atributy souboru jsou viditelné na ikonce souboru.

Pro zobrazení atributů souboru stiskněte tlačítko "velké ikony" nebo tlačítko "seznam souborů".

② Tlačítko velké ikony

③ Tlačítko seznamu souborů

Existuje 5 následujících atributů souborů:

**JEF** : \*.JEF (vyšívací formát Janome)

**JEF+** : \*.JEF+ (editovatelný vyšívací formát Janome)

**JPX** : \*.JPX (\*.JEF+ s obrázkem pozadí v bitmapě)

**JPX** : \*.JPX (Acufil vyšívací formát)

**DST** : \*.DST (Tajima vyšívací formát)

Pro zobrazení atributů souboru stiskněte tlačítko malé ikonky.

④ Tlačítko malé ikonky

### Poznámka:

Tajima (\*.DST) formát nemá informace o barvách nití. Barvy nití Janome budou automaticky přiřazeny při otevírání souboru.

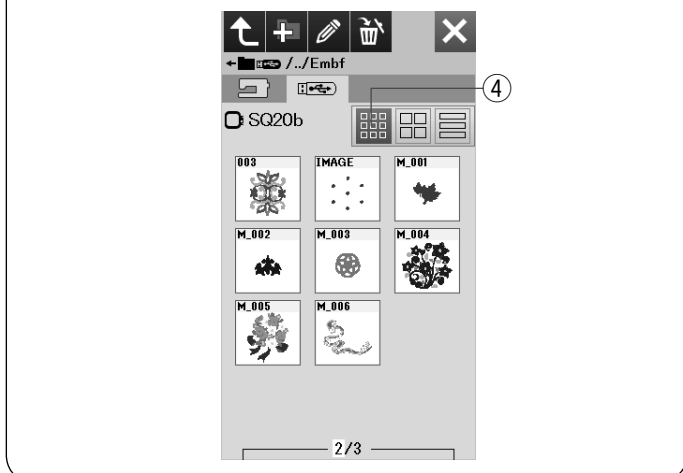
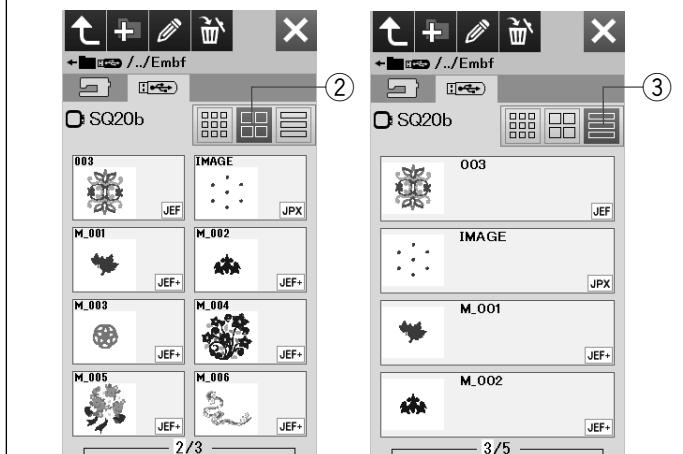

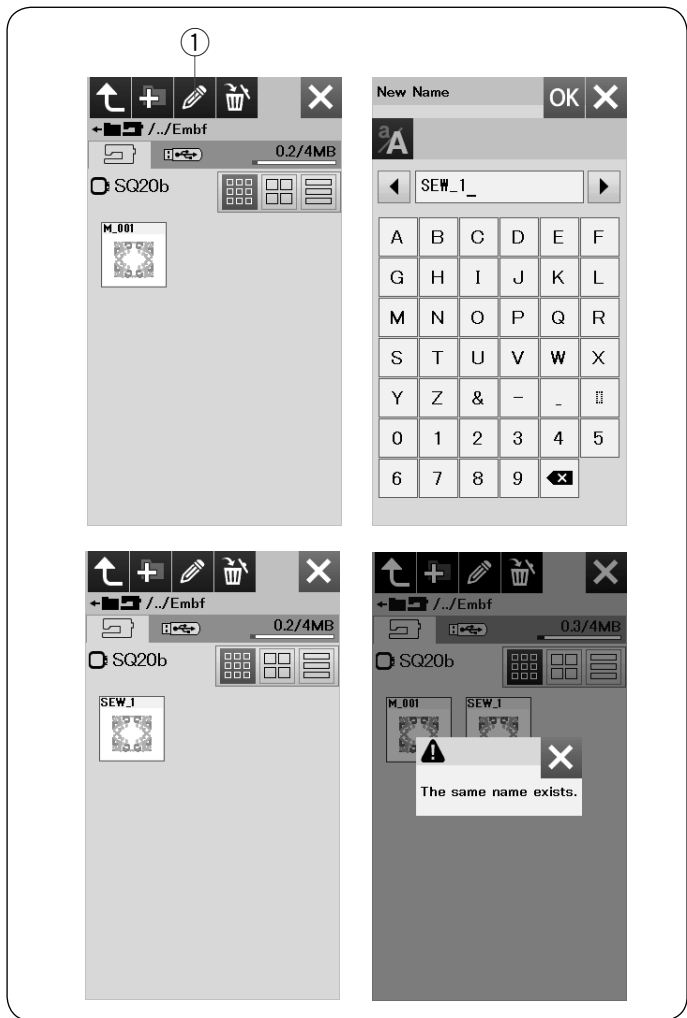

### Změna názvu souboru nebo složky

Stiskněte tlačítko přejmenovat a zvolte soubor nebo složku, u nichž chcete změnit jméno.

Otevře se okno s klávesnicí.

Vložte nový název a stiskněte tlačítko OK.

Název souboru nebo složky bude změněn.

① Tlačítko přejmenovat

Pokud vložíte název, který již existuje, objeví se zpráva "Stejný název již existuje". ("The same name exists.")

Stiskněte tlačítko X a vložte jiný název.

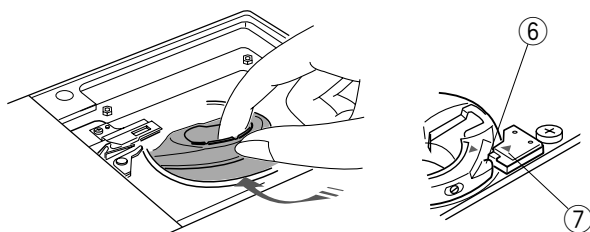
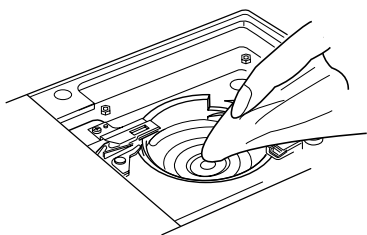
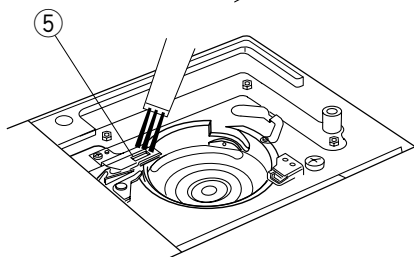
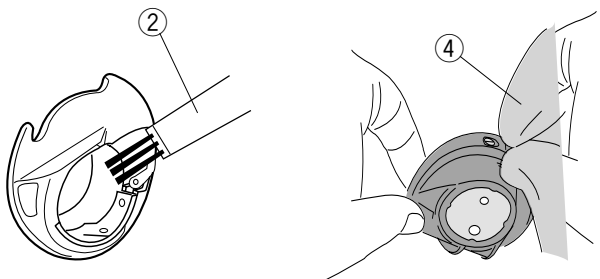
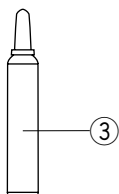
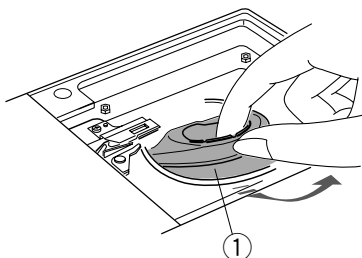
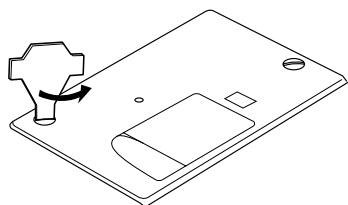
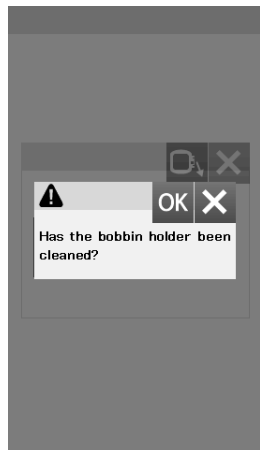
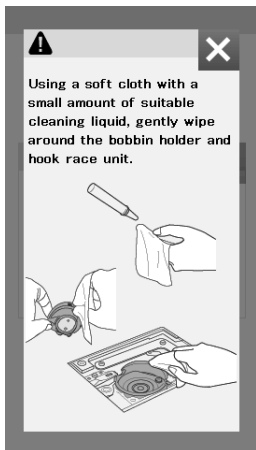

## Péče a údržba

### Čištění oblasti chapače

Chapač čistěte alespoň jedenkrát za měsíc.

Jakmile je aktivována možnost zprávy s připomínkou čištění cívkového pouzdra, po určitém čase se vždy objeví zpráva s upozorněním, že je třeba provést pravidelné čištění cívkového pouzdra a dráhy chapače. (viz strana 50).

### ! Upozornění:

Vždy před čištěním vypněte hlavní vypínač stroje. Nerozebírejte stroj jiným způsobem, než je uvedeno v této části návodu.

Vypněte hlavní vypínač a odpojte přívodní kabel ze zásuvky.

Odstraňte stehovou desku pomocí klíče - viz obrázek.

Odstraňte jehlu a přítlačnou patku.

Vyjměte cívku a cívkové pouzdro.

- ① Cívkové pouzdro

Kartáčkem očistěte cívkové pouzdro.

Nakapejte pár kapek čističe na cívková pouzdra (je součástí standardního příslušenství) na jemný hadřík a otřete cívkové pouzdro pečlivě zevnitř i vně.

- ② Kartáček
- ③ Čistič cívkových pouzder
- ④ Jemný hadřík

Kartáčkem očistěte mechanismus automatického odstříhu.

- ⑤ Mechanismus automatického odstříhu

Jemným hadříkem očistěte dráhu chapače.

Vložte zpět cívkové pouzdro tak, aby výčnělek pouzdra přiléhal k zarážce v dráze chapače, viz obrázek.

Vložte cívku.

- ⑥ Výčnělek
- ⑦ Zarážka

Nasaďte zpět stehovou desku, přítlačnou patku a jehlu.

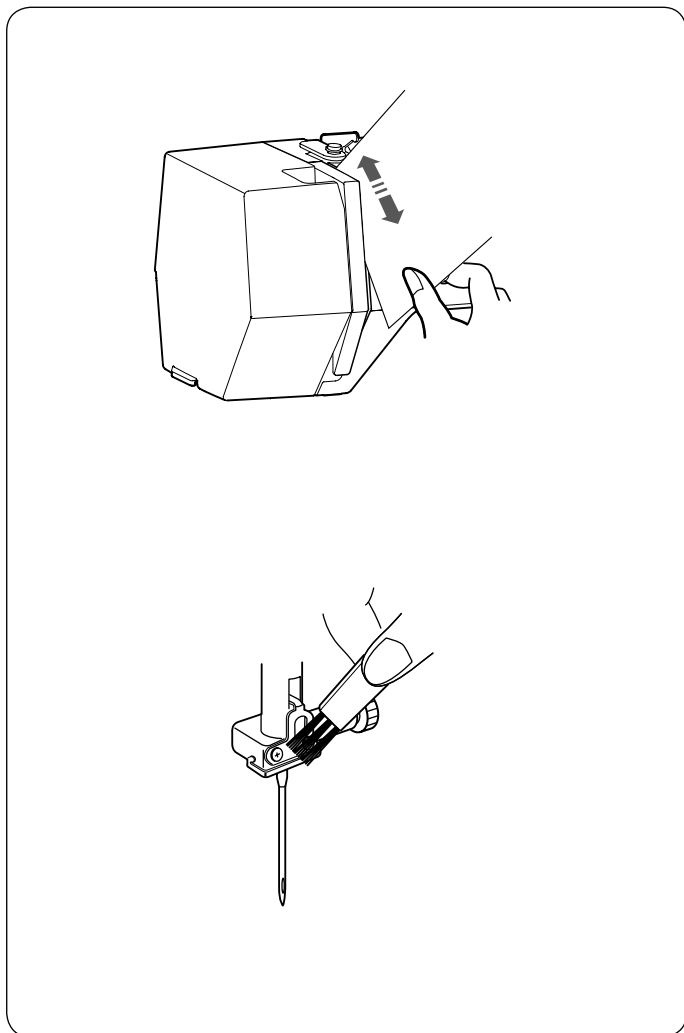

### Čištění vodičů nitě

Nečistoty a vosk z oblasti napínače horní nitě odstraňte pomocí kousku papíru, viz obrázek.

Kartáčkem očistěte vodič nitě na jehelní tyči.

## Mazání stroje



### Varování:

Dejte rameno do výchozí polohy (viz strana 31) a vypněte hlavní vypínač a/nebo odpojte přívodní kabel ze sítě před mazáním stroje.

Počkejte, dokud motor nevychladne, než začnete promazávat.

Nerozebírejte stroj jiným způsobem, než je popsáno v této části návodu. Neprovádějte mazání jiných částí, než je uvedeno v tomto návodu.

### Poznámka:

Vyznačené body mažte alespoň jednou za měsíc, pokud používáte stroj každý den.

Používejte pouze kvalitní olej určený pro mazání šicích strojů (Spirit 2).

Dostačující je jedna či dvě kapky.

Otřete přebytečný olej, aby nedošlo k ušpinění látky.

Pokud stroj není delší dobu používán, před šitím jej namažte. Pro odstranění krytu potřebujete křížový šroubovák.

### Namažte jehelní tyč, přítlačnou tyč a posuvnou páčku horní nitě.

1 Odstraňte šroubek ①.

① Šroubek

2 Zatáhněte za čelní kryt pro uvolnění předního háčku.

② Přední háček

3 Vyklopte čelní kryt ve směru šipek pro vyháknutí zadních háčků.

Odstraňte čelní kryt.

③ Čelní kryt

④ Zadní háčky

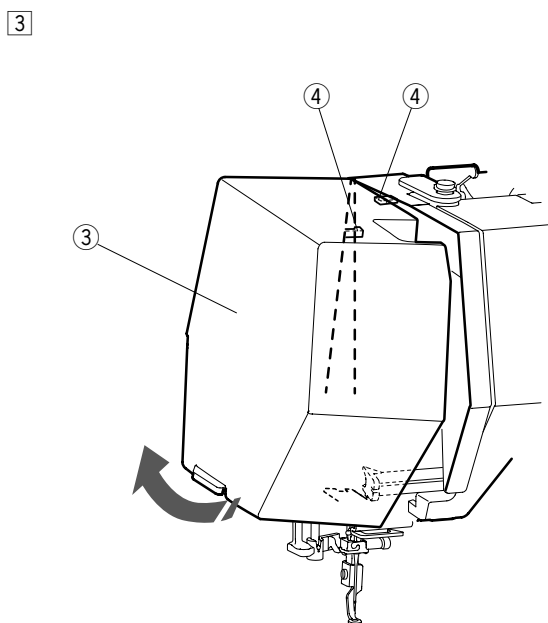
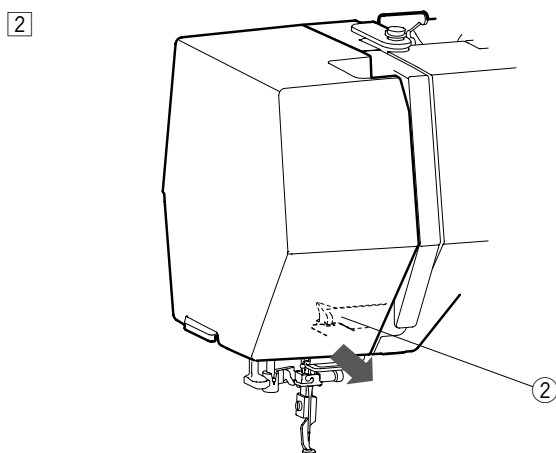
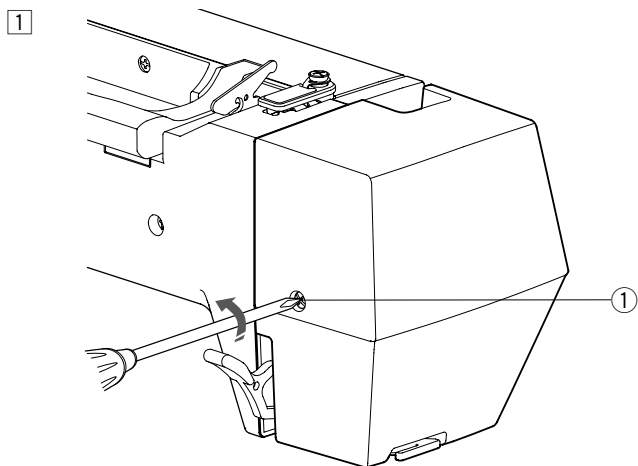

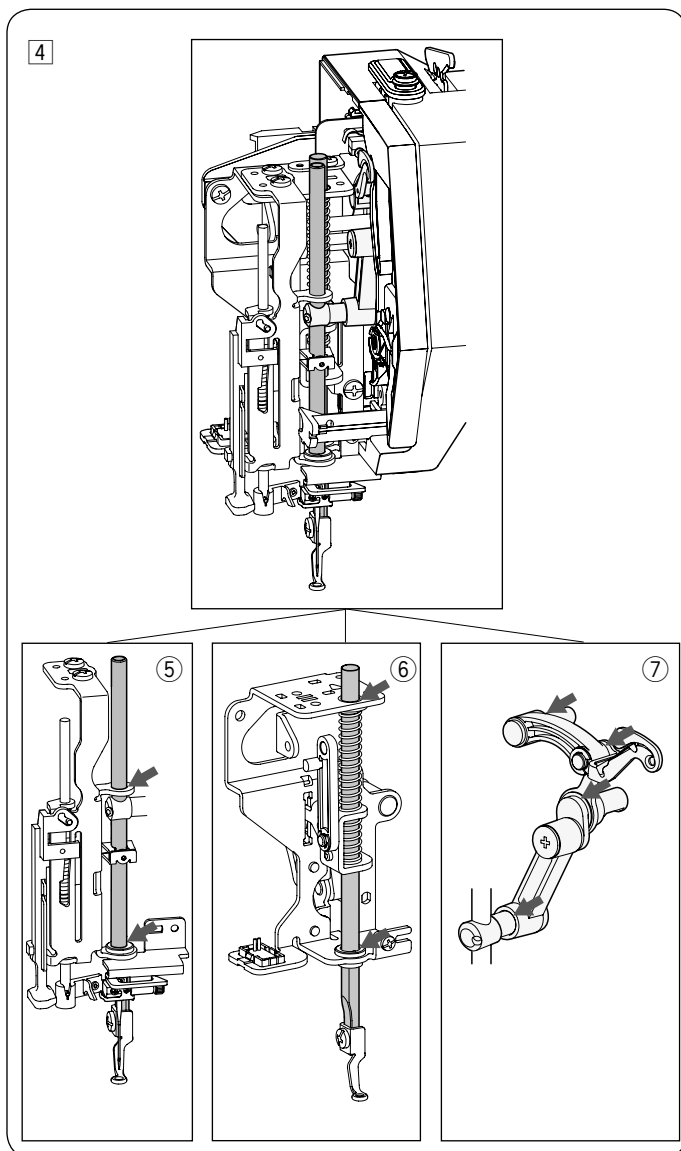

4 Nmažte body vyznačené šipkami.

- ⑤ Jehelní tyč
- ⑥ Přítlačná tyč
- ⑦ Posuvná páčka horní nitě

Pro nasazení čelního krytu, proveďte opačný postup bodů 1 až 3 (v opačném pořadí).

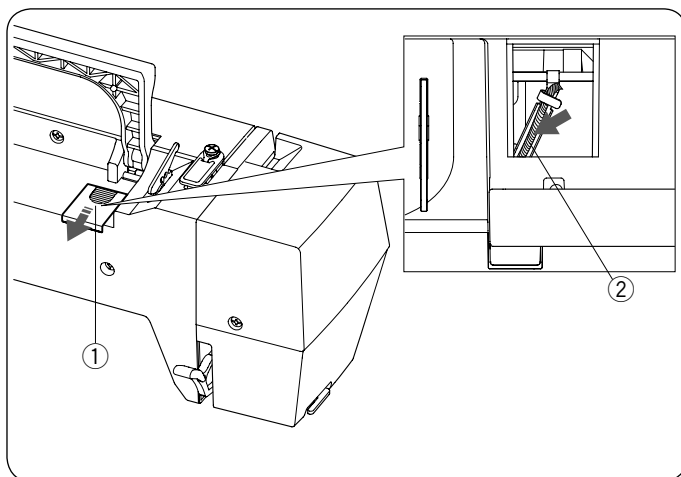

#### Mazání olejového knotu

Odsuňte kryt ① na horní zadní straně stroje.  
Nmažte olejový knot ② uvnitř stroje.

- ① Kryt
- ② Olejový knot

### Mazání dolní podpůrné hřídele (přední)

**Poznámka:**

Buďte opatrní, ať při obracení stroje nepoškodíte některé z jeho částí.

Odstraňte krytku ① a šroubek A ② pomocí šroubováku. Postavte stroj tak, aby stroj ležel na straně, kde je ruční kolo, viz obrázek.

Vložte šroubovák spodním otvorem krytu odstříhu. Uvolněte šroubek B ③.

Odstraňte dolní kryt odstříhového mechanismu ④.

- ① Krytka
- ② Šroubek A
- ③ Šroubek B
- ④ Kryt odstříhového mechanismu

Namažte bod označený šipkou (plstěná podložka) jak je vyznačeno na obrázku.

### Mazání dolní podpůrné hřídele (zadní)

**Poznámka:**

Buďte opatrní, ať při obracení stroje nepoškodíte některé z jeho částí.

Postavte stroj tak, aby stroj ležel na straně, kde je ruční kolo, viz obrázek.

Odstraňte kryt ① na spodní straně stroje pomocí šroubováku.

- ① Kryt

Namažte bod označený šipkou (plstěná podložka) jak je vyznačeno na obrázku.



1

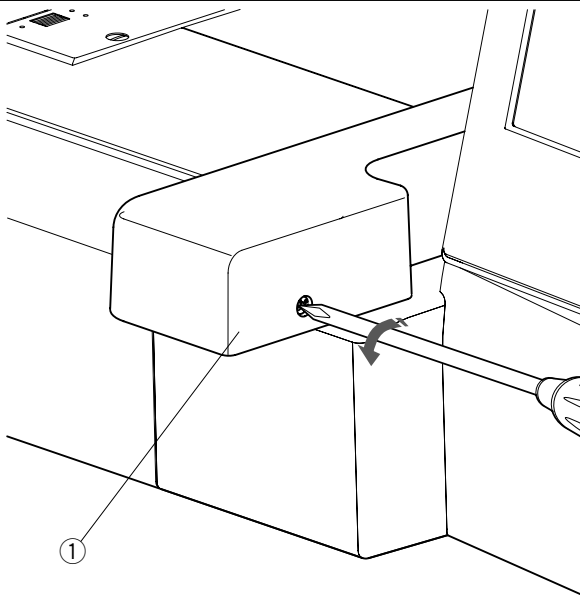

### Mazání Y-ramene

1 Odstraňte šroubek ①.

① Šroubek

2

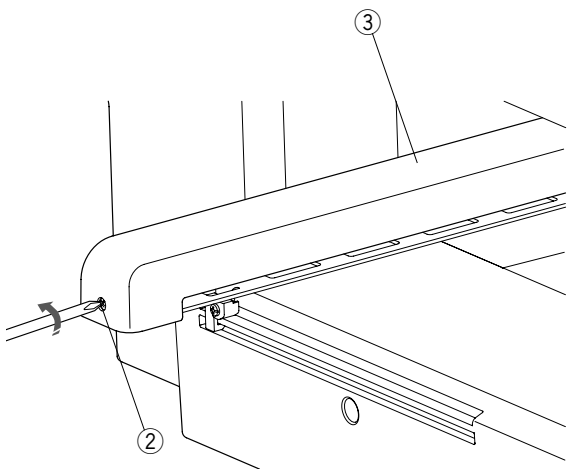

2 Odstraňte šroubek ②.

Odstraňte kryt ramene ③.

② Šroubek

③ Kryt ramene

3

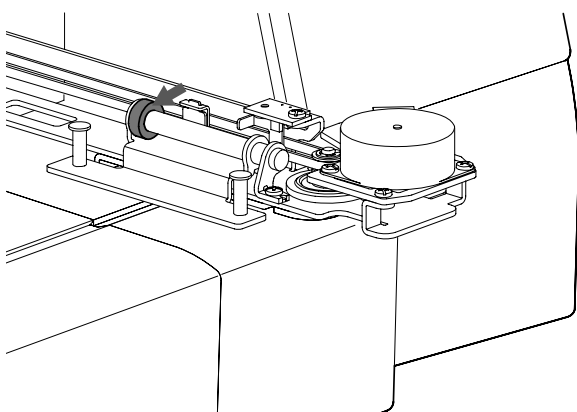

3 Namažte bod označený šipkou (plstěná podložka) jak je vyznačeno na obrázku.

Pro nasazení ramene pokračujte v opačném pořadí dle bodů 1 až 2.

## Mazání X-ramene

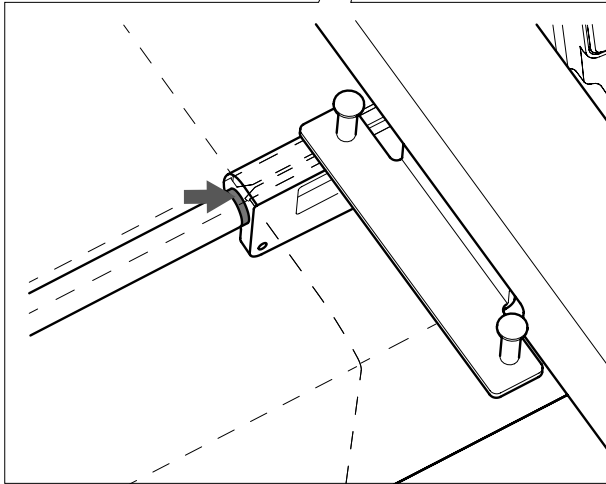
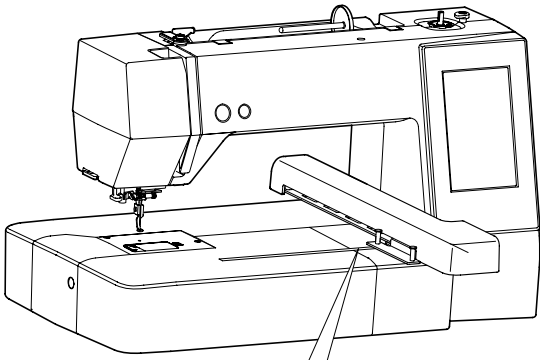

Namažte bod označený šipkou (plstěná podložka) uvnitř ramene, viz obrázek.

## Problémy při šití

Problém	Příčina	Řešení
Stroj je hlučný.	1. V dráze chapače se zasekla nit.	Viz strana 58.
Horní nit se trhá.	1. Horní nit není správně navlečena. 2. Napětí horní nitě je příliš vysoké. 3. Jehla je tupá nebo ohnutá. 4. Jehla není správně nasazena v jehelní svorce. 5. Horní nit nebyla před zahájením vyšívání navlečena do držáku nitě.	Viz strana 11. Viz strana 51. Viz strana 13. Viz strana 13. Viz strana 20.
Spodní nit se trhá.	1. Spodní nit není správně navlečena v cívkovém pouzdru. 2. V cívkovém pouzdru se nahromadily nečistoty. 3. Cívka je poškozena a neotáčí se hladce.	Viz strana 10. Viz strana 58. Vyměňte cívku.
Jehla se láme.	1. Jehla není správně nasazena v jehelní svorce. 2. Jehla je tupá nebo ohnutá. 3. Šroubek jehelní svorky není správně utažen.	Viz strana 13. Viz strana 13. Viz strana 13.
Dotyková obrazovka není jasná.	1. Kontrast obrazovky není správně nastaven.	Viz strana 49.
Stehy vynechávají.	1. Jehla není správně nasazena v jehelní svorce. 2. Jehla je tupá nebo ohnutá. 3. Horní nit není správně navlečena. 4. Jehla je poškozená (rezává, tupá, poškozený hrot). 5. Vyšívací rámeček není správně nasazen. 6. Látko není dostatečně napnutá ve vyšívacím rámečku. 7. Není použita výztuha. 8. Nit vycházející z jehly je příliš krátká po provedení automatického odstřihu.	Viz strana 13. Viz strana 13. Viz strana 11. Vyměňte jehlu. Viz strana 19. Viz strana 18. Viz strana 17. Viz strana 11.
Stroj nešije.	1. V dráze chapače se zachytila nit. 2. Stroj není zapojen v elektrické síti.	Viz strana 58. Viz strana 6.
Po zapnutí vydává stroj abnormální hluk či zvuky.	1. Něco se zachytilo mezi ramenem a tělem stroje.	Odstraňte předmět.
Vzory jsou nevyrovnané.	1. Látko není dostatečně napnutá ve vyšívacím rámečku. 2. Vyšívací rámeček není bezpečně připevněn. 3. Rameno naráží do nějakého předmětu v blízkosti stroje.  4. Při vyšívání došlo k posunování látky v rámečku.  5. Není použita výztuha.	Viz strana 18. Viz strana 19. Nenechávejte žádné překážky v okolí stroje. Znovu upevněte látko do rámečku. Viz strana 17.
Funkční tlačítka nefungují.	1. Poloha tlačítek není správně nastavena. 2. Ovládací obvod nefunguje správně.  3. Navíjecí hřídel cívek je v poloze pro navíjení.	Viz strana 49. Kontaktujte servis či prodejce. Viz strana 9.
USB flash disk nefunguje.	1. USB flash disk není správně vložen.  2. USB flash disk je poškozen.	Vložte USB flash disk správně. USB disk vyměňte nebo formátujte.

Je běžné, když z vnitřních motorů stroje vychází lehké hučení z.

Vizuální dotyková obrazovka a oblast funkčních tlačítek se můžou po delším používání zahřát.

